

Pattern Showmanship at Halter #7 - LK 4-5

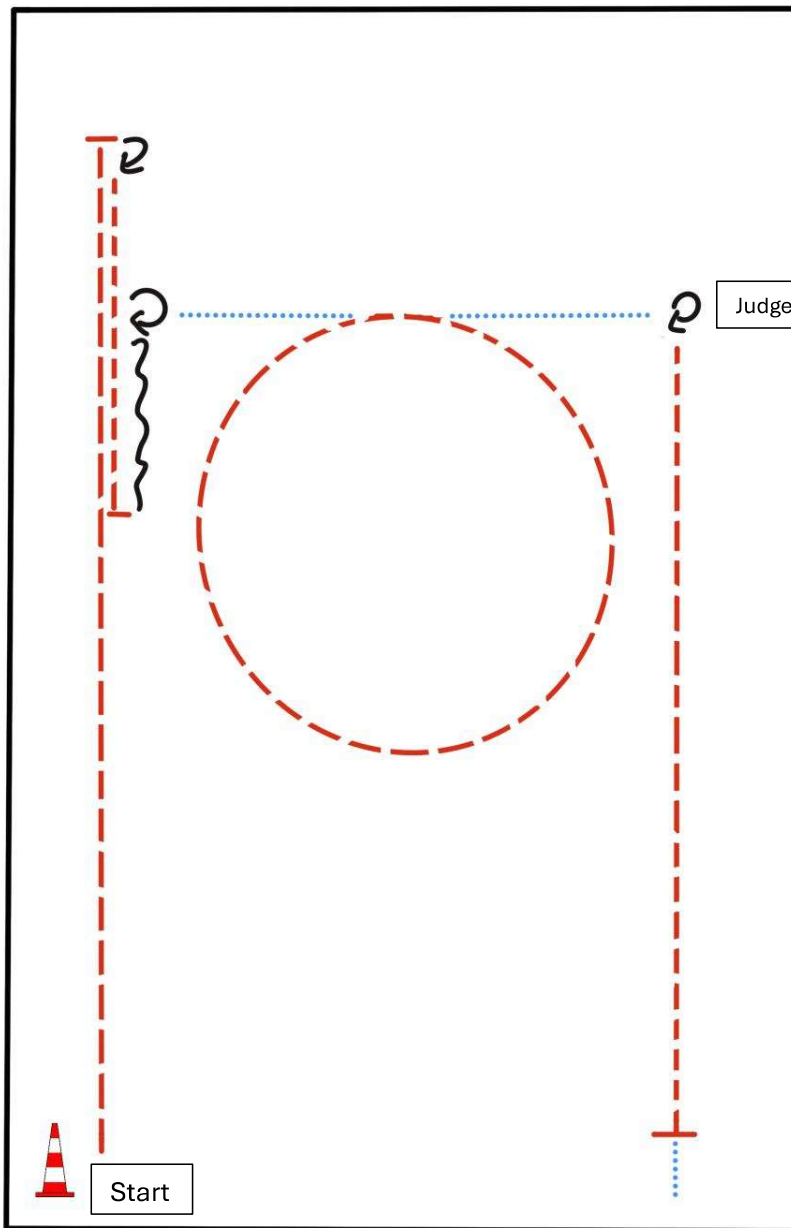

BE READY AT MARKER

- 1) TROT
- 2) STOP, TURN 180°
- 3) TROT
- 4) STOP, BACK UP
- 5) TURN 270°
- 6) WALK, TROT SMALL CIRCLE
- 7) WALK, STOP
- 8) SET UP
- 9) INSPECTION
- 10) TURN 90°, TROT, STOP, WALK OUT

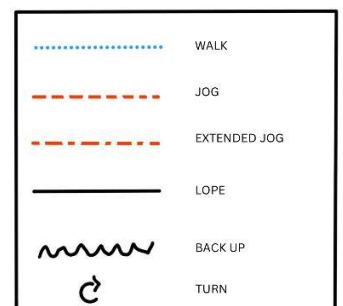

Walk Trot Trail

Trail-Set 2 #4 WT / FZ / THiH C Turnier Arenagröße 20 x 40 m

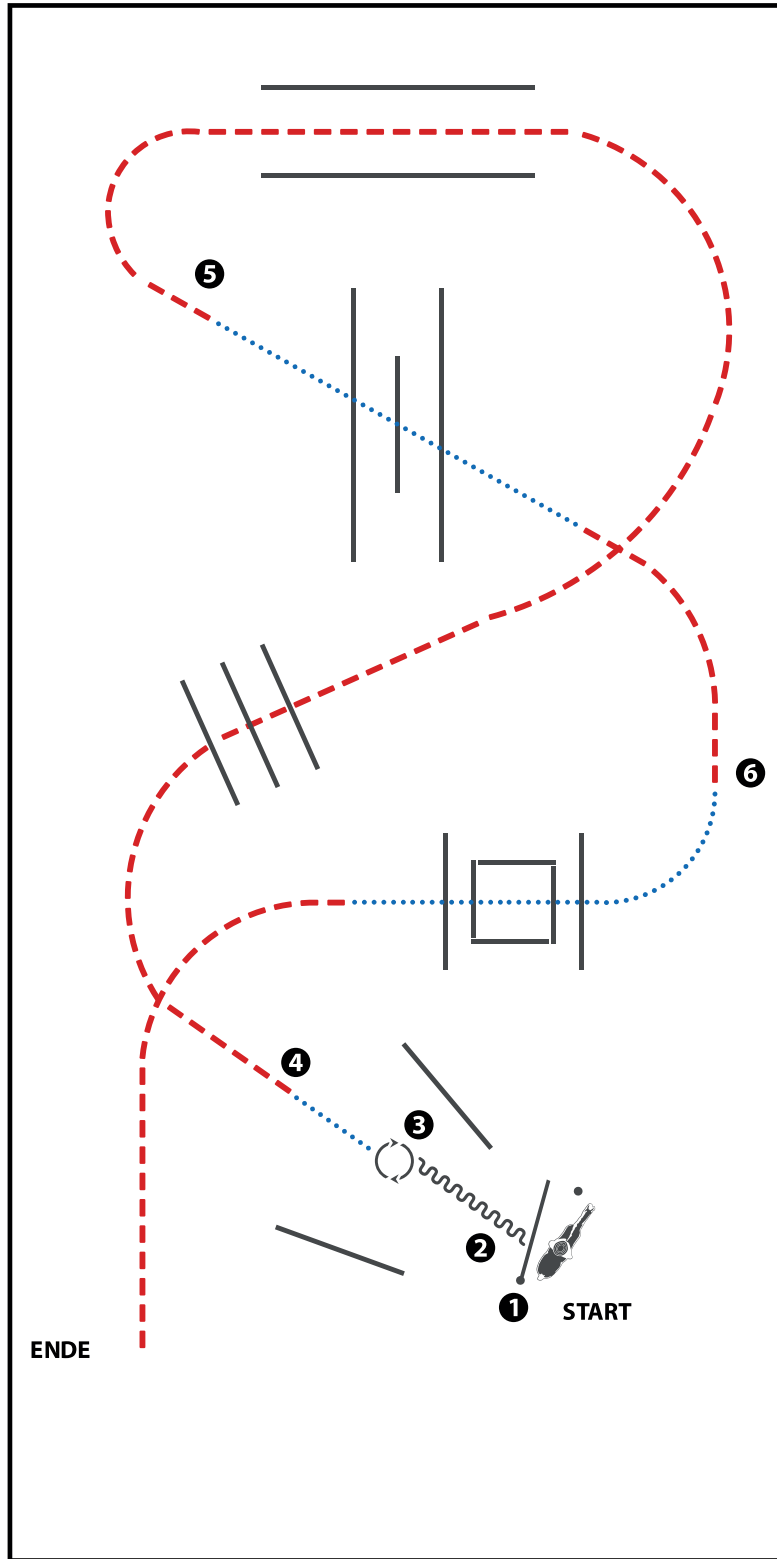

(Erhöhungen optional)

- 1) GATE (Tor)
- 2) BACK UP (Rückwärts)
- 3) 180° TURN RIGHT (180° Wendung rechts)
- 4) WALK, JOG OVER (Schritt, Trabstangen)
- 5) WALK OVER, JOG (Schrittstangen, Trab)
- 6) WALK OVER, JOG (Schrittstangen, Trab)

WALK (SCHRITT)	
EXTENDED WALK	
JOG/TROT (TRAB)	
EXTENDED TROT	
LOPE (GALOPP)	
EXTENDED LOPE	
BACK UP (RÜCKWÄRTS)	
LEAD CHANGE SIMPLE OR FLYING (GALOPPWECHSEL EINFACH ODER FLIEGEND)	
TURN (DREHUNG)	
 <small>ERSTE WESTERNREITER UNION PFERDESPORTVERBAND WESTERREITEN</small>	

LK 4A Trail

Trail-Set 2 #3 LK 4/5 C Turnier Arenagröße 20 x 40 m

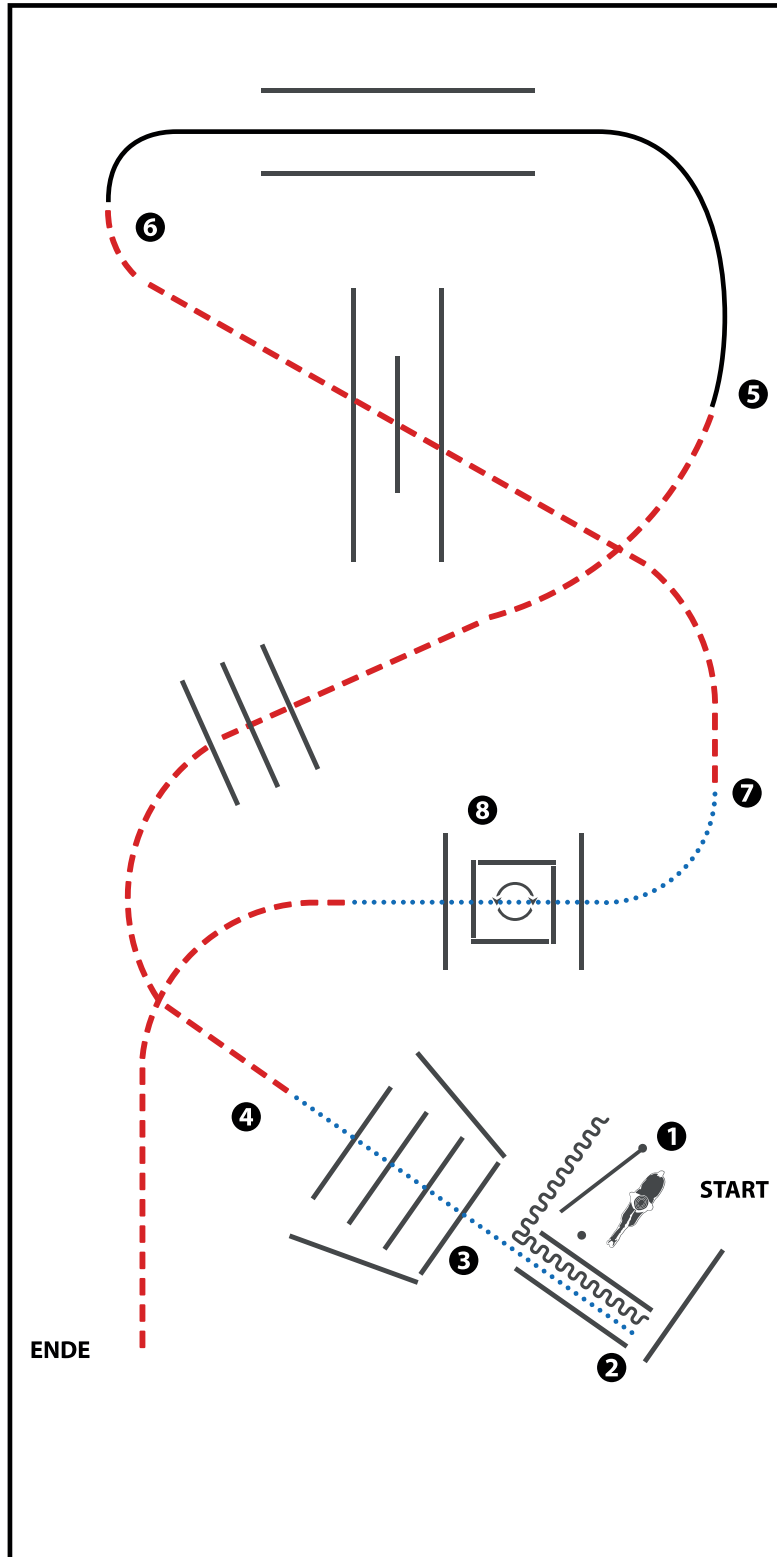

(Erhöhungen optional)

- 1) GATE
- 2) BACK UP
- 3) WALK OVER
- 4) JOG OVER
- 5) LOPE (LL)
- 6) JOG OVER
- 7) WALK INTO BOX, 360° TURN EITHER WAY (LEFT OR RIGHT)
- 8) WALK OUT, JOG

WALK (SCHRITT)
EXTENDED WALK
JOG/TROT (TRAB)	-----
EXTENDED TROT	-----
LOPE (GALOPP)	-----
EXTENDED LOPE	-----
BACK UP (RÜCKWÄRTS)	~~~~~
LEAD CHANGE SIMPLE OR FLYING (GALOPPWECHSEL EINFACH ODER FLIEGEND)	-----
TURN (DREHUNG)	⊙

ERSTE WESTERNREITER UNION PFERDESPORTVERBAND WESTERREITEN

LK 5 Trail

Trail-Set 2 #3 LK 4/5 C Turnier Arenagröße 20 x 40 m

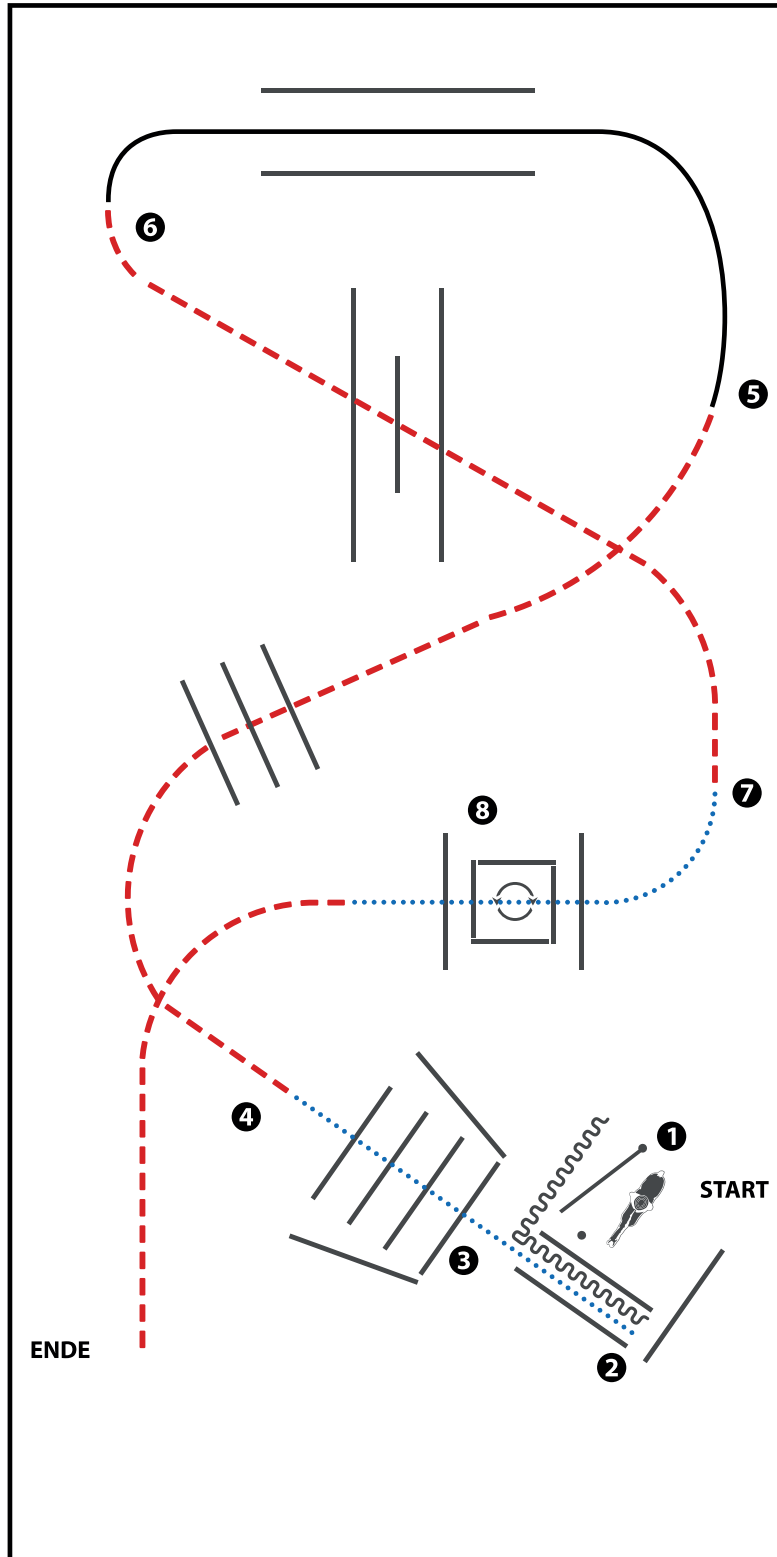

(Erhöhungen optional)

- 1) GATE
- 2) BACK UP
- 3) WALK OVER
- 4) JOG OVER
- 5) LOPE (LL)
- 6) JOG OVER
- 7) WALK INTO BOX, 360° TURN EITHER WAY (LEFT OR RIGHT)
- 8) WALK OUT, JOG

WALK (SCHRITT)	
EXTENDED WALK	
JOG/TROT (TRAB)	
EXTENDED TROT	
LOPE (GALOPP)	
EXTENDED LOPE	
BACK UP (RÜCKWÄRTS)	
LEAD CHANGE SIMPLE OR FLYING (GALOPPWECHSEL EINFACH ODER FLIEGEND)	
TURN (DREHUNG)	

ERSTE WESTERNREITER UNION PFERDESPORTVERBAND WESTERREITEN

LK 4B Trail

Trail-Set 2 #3 LK 4/5 C Turnier Arenagröße 20 x 40 m

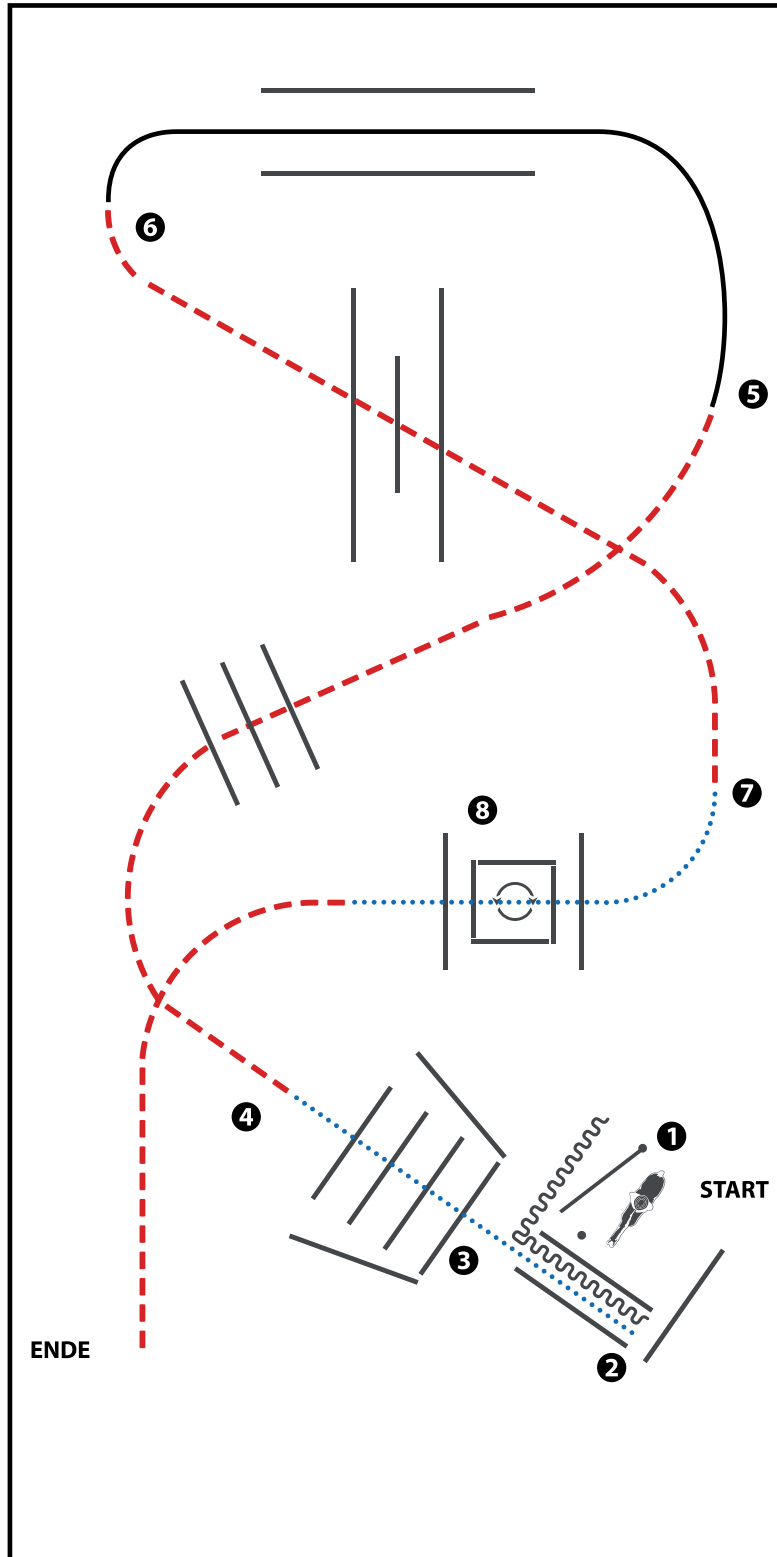

(Erhöhungen optional)

- 1) GATE
- 2) BACK UP
- 3) WALK OVER
- 4) JOG OVER
- 5) LOPE (LL)
- 6) JOG OVER
- 7) WALK INTO BOX, 360° TURN EITHER WAY (LEFT OR RIGHT)
- 8) WALK OUT, JOG

WALK (SCHRITT)	
EXTENDED WALK	
JOG/TROT (TRAB)	
EXTENDED TROT	
LOPE (GALOPP)	
EXTENDED LOPE	
BACK UP (RÜCKWÄRTS)	
LEAD CHANGE SIMPLE OR FLYING (GALOPPWECHSEL EINFACH ODER FLIEGEND)	
TURN (DREHUNG)	

ERSTE WESTERNREITER UNION PFERDESPORTVERBAND WESTERREITEN

LK 3A Trail

Trail-Set 2 #2 LK 3 C Turnier Arenagröße 20 x 40 m

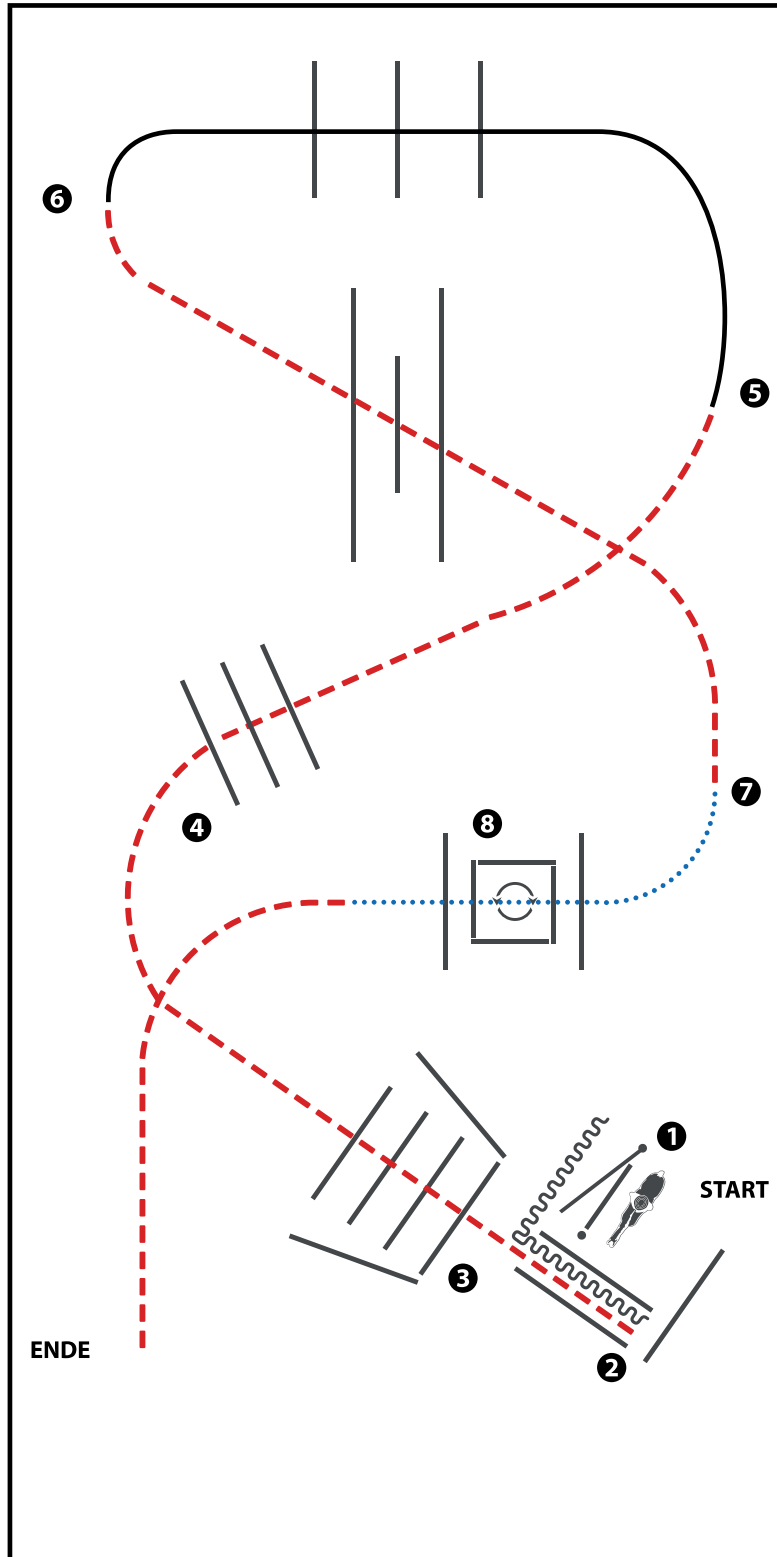

(Erhöhungen optional)

- 1) GATE
- 2) BACK UP
- 3) JOG OVER
- 4) JOG OVER
- 5) LOPE OVER (LL)
- 6) JOG OVER
- 7) WALK INTO BOX, 360° TURN EITHER WAY (LEFT OR RIGHT)
- 8) WALK OUT, JOG

WALK (SCHRITT)
EXTENDED WALK
JOG/TROT (TRAB)	-----
EXTENDED TROT	-----
LOPE (GALOPP)	-----
EXTENDED LOPE	-----
BACK UP (RÜCKWÄRTS)	~~~~~
LEAD CHANGE SIMPLE OR FLYING (GALOPPWECHSEL EINFACH ODER FLIEGEND)	-----
TURN (DREHUNG)	⊙

ERSTE WESTERNREITER UNION PFERDESPORTVERBAND WESTERNREITEN

Pattern Western Horsemanship #1 - WT

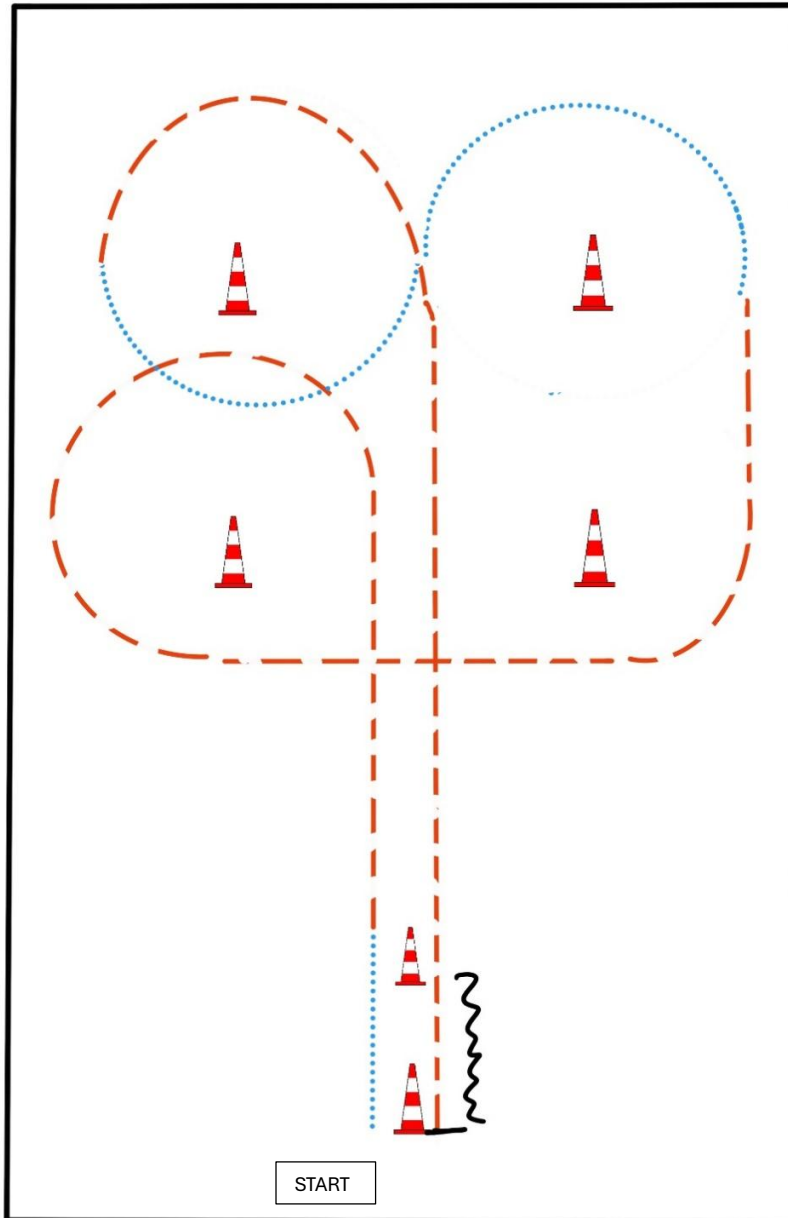

BE READY AT MARKER

- 1) WALK
- 2) JOG
- 3) WALK
- 4) JOG
- 5) STOP
- 6) BACK UP

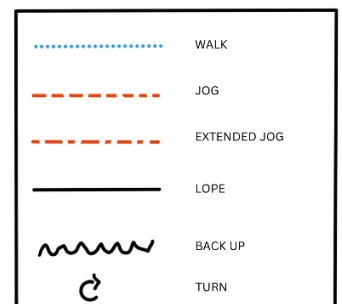

Pattern Western Horsemanship #1 - WT

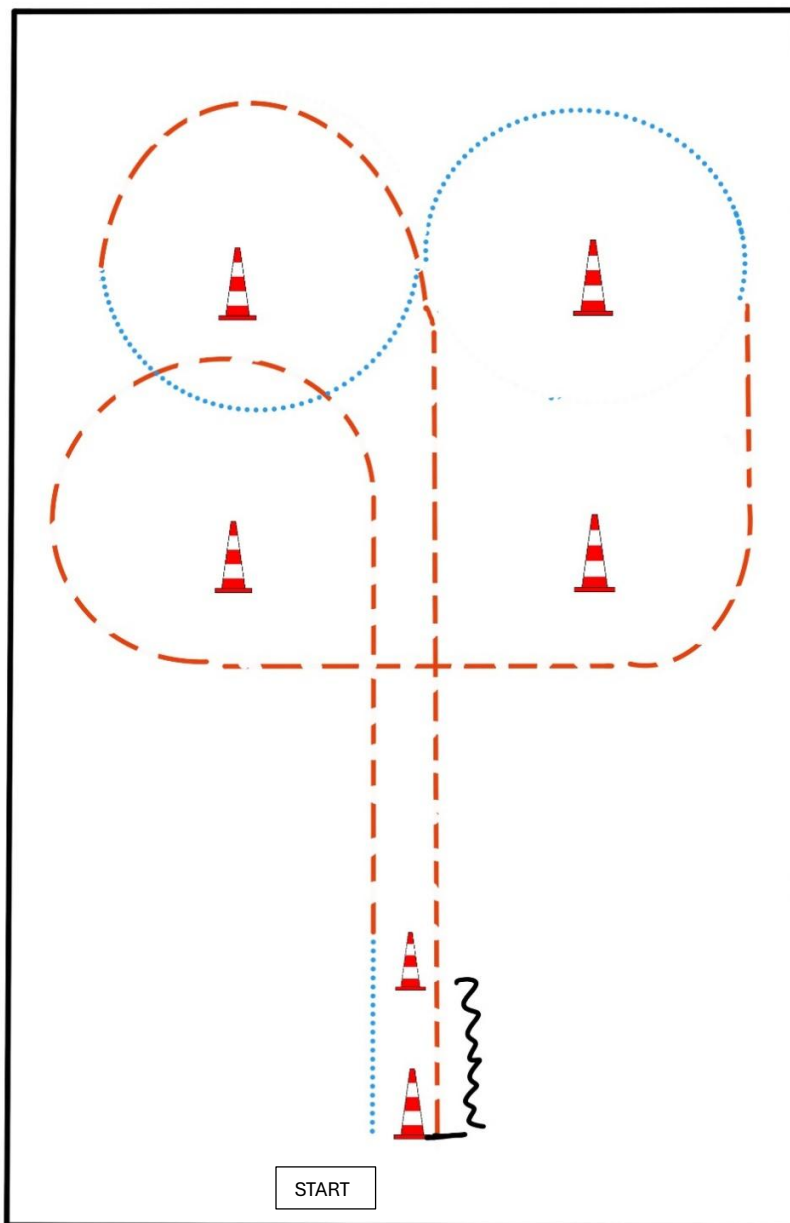

BE READY AT MARKER

- 1) WALK
- 2) JOG
- 3) WALK
- 4) JOG
- 5) STOP
- 6) BACK UP

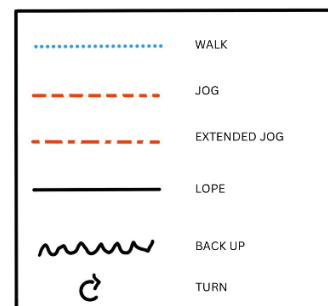

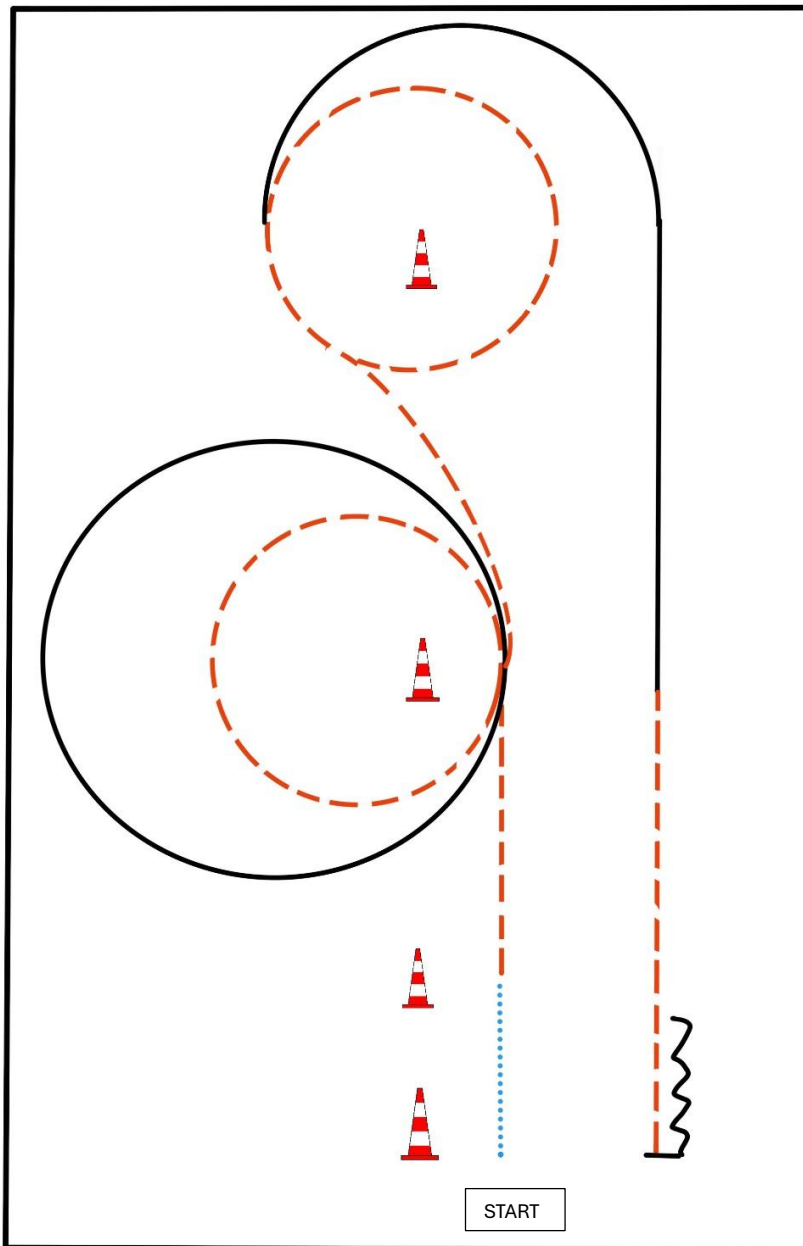

BE READY AT MARKER

1. WALK
2. JOG SMALL CIRCLE LEFT
3. LOPE (LL)
4. JOG, JOG SMALL CIRCLE RIGHT
5. LOPE (RL)
6. JOG
7. STOP, BACK UP

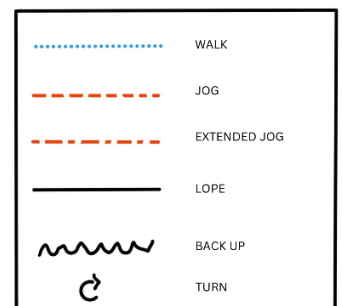

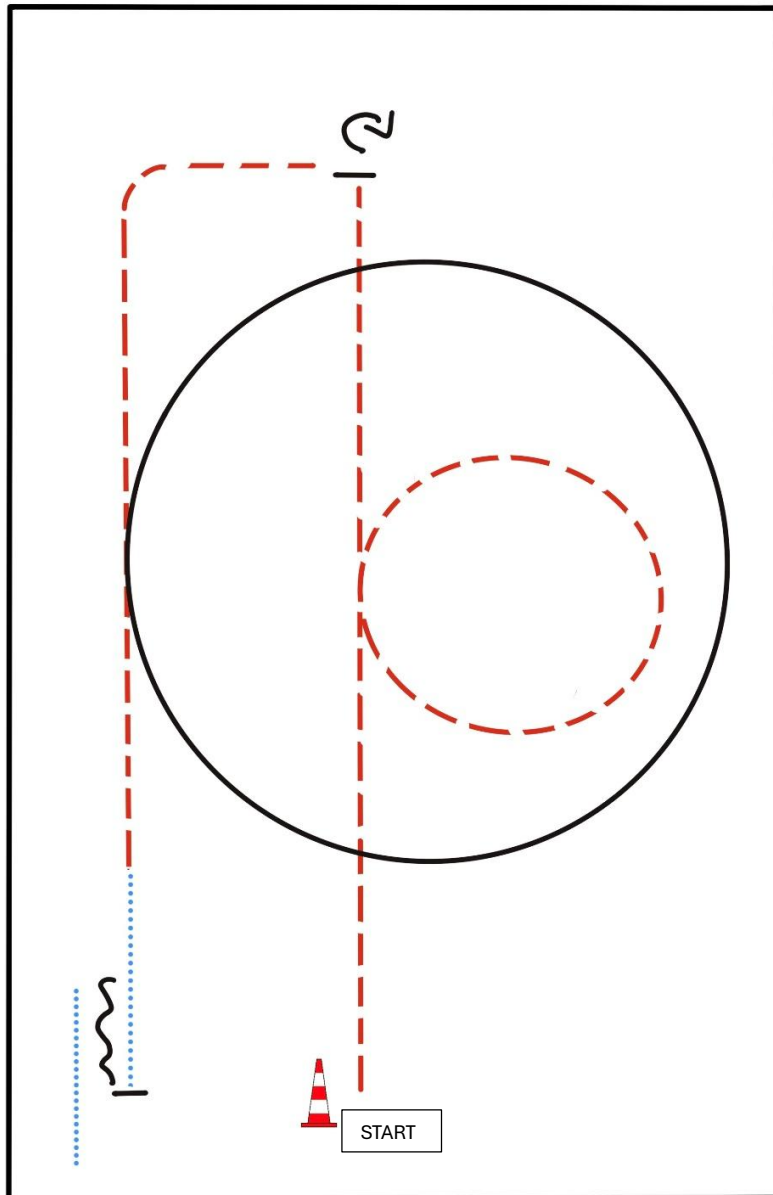

BE READY AT MARKER

1. JOG
2. STOP, TURN 270° Right
3. JOG
4. LOPE (LL)
5. JOG
6. WALK
7. STOP, BACK UP, WALK OUT

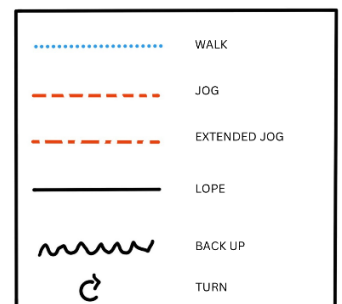

Pattern Western Horsemanship #14 - LK 3

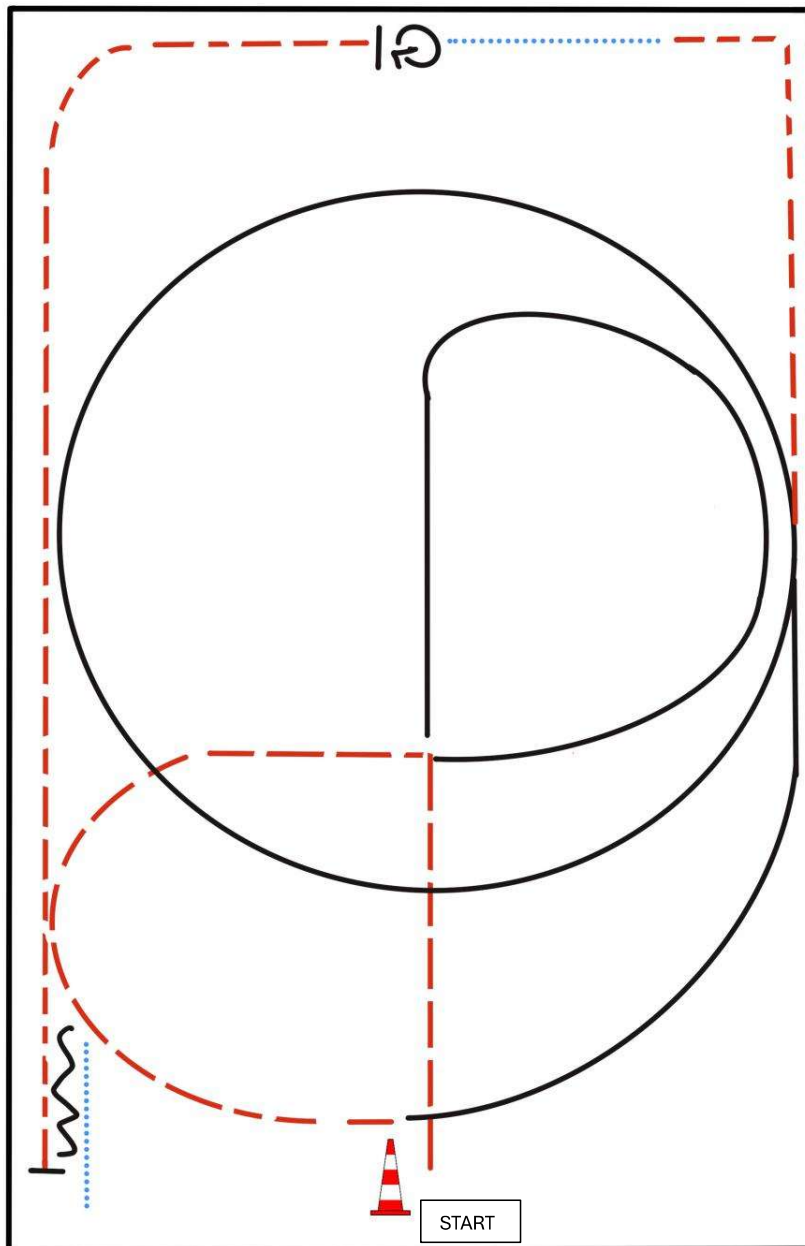

BE READY AT MARKER

1. JOG
2. LOPE (RL)
3. JOG
4. LOPE (LL)
5. JOG CORNER
6. WALK
7. STOP, TURN 360° LEFT OR RIGHT
8. JOG
9. STOP, BACK UP, WALK OUT

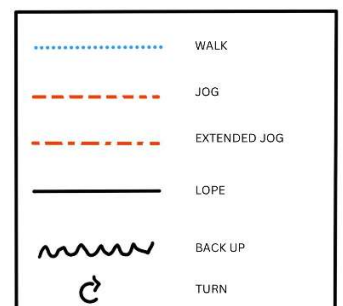

LK 3 Western Riding

Erste Westernreiter Union
Deutschland e.V.

Western Riding Pattern 5 empfohlen für kleine Arenen

Western Riding

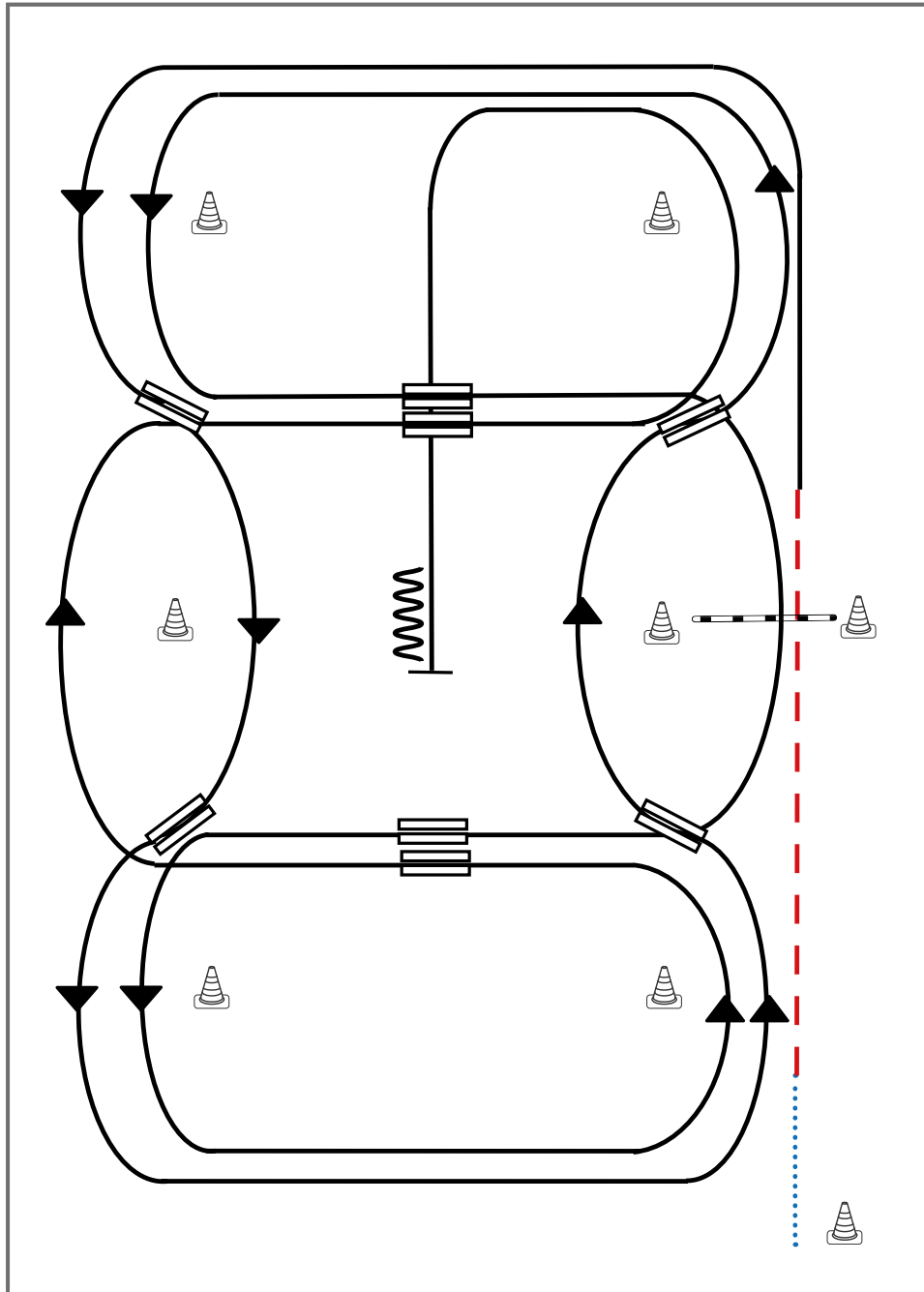

- 1) Schritt vom Start-Pylon zum ersten Marker, Übergang zum Trab, Trab über die Stange
- 2) Übergang zum Linksgalopp, Galopp an der kurzen Seite
- 3) 1. Galoppwechsel auf der Linie
- 4) 2. Galoppwechsel auf der Linie
- 5) 3. Galoppwechsel auf der Linie
- 6) 4. Galoppwechsel auf der Linie
- 7) 1. Galoppwechsel mit Seitenwechsel
- 8) Galopp über die Stange
- 9) 2. Galoppwechsel mit Seitenwechsel
- 10) 3. Galoppwechsel mit Seitenwechsel
- 11) 4. Galoppwechsel mit Seitenwechsel
- 12) Mitte der kurzen Seite abwenden, Stop auf Höhe des Mittelmarkers, Rückwärtsrichten

Legende:

Schritt
Trab	- - - - -
Galopp	—————
Wechselzone	=====
Rückwärts	~~~~~



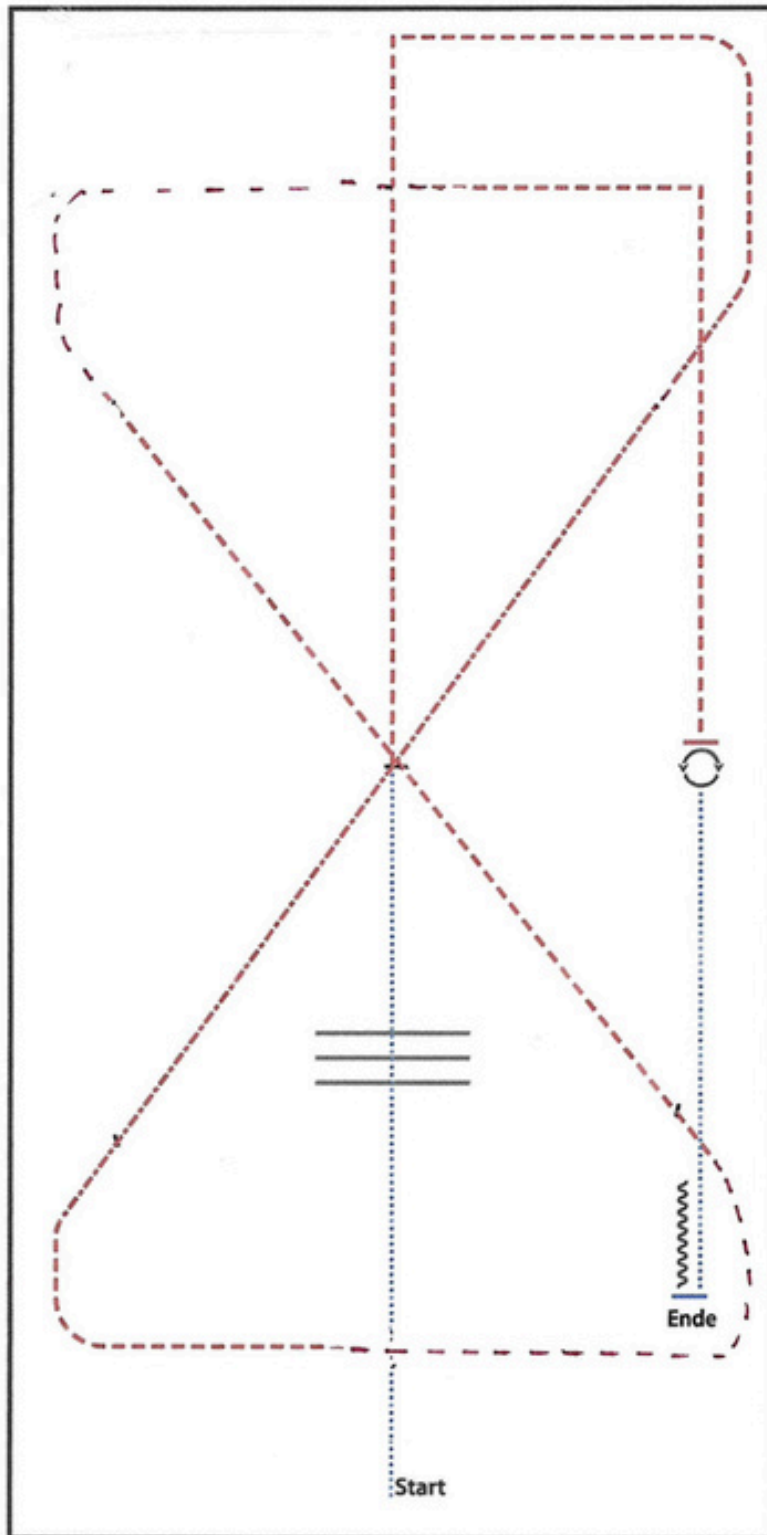

WALK
WALK OVER, WALK
TROT
EXTENDED TROT, TROT

TROT

TROT
STOP, 360° TURN LEFT OR RIGHT
WALK
STOP, BACK UP

WALK (SCHRITT)
EXTENDED WALK
JOG/TROT (TRAB)	-----
EXTENDED TROT	-----
LOPE (GALOPP)	=====
EXTENDED LOPE	=====
BACK UP (RÜCKWÄRTS)	~~~~~
LEAD CHANGE (GALOPPWECHSEL)	=====
TURN (DREHUNG)	⊙

LK 5A Ranch Riding

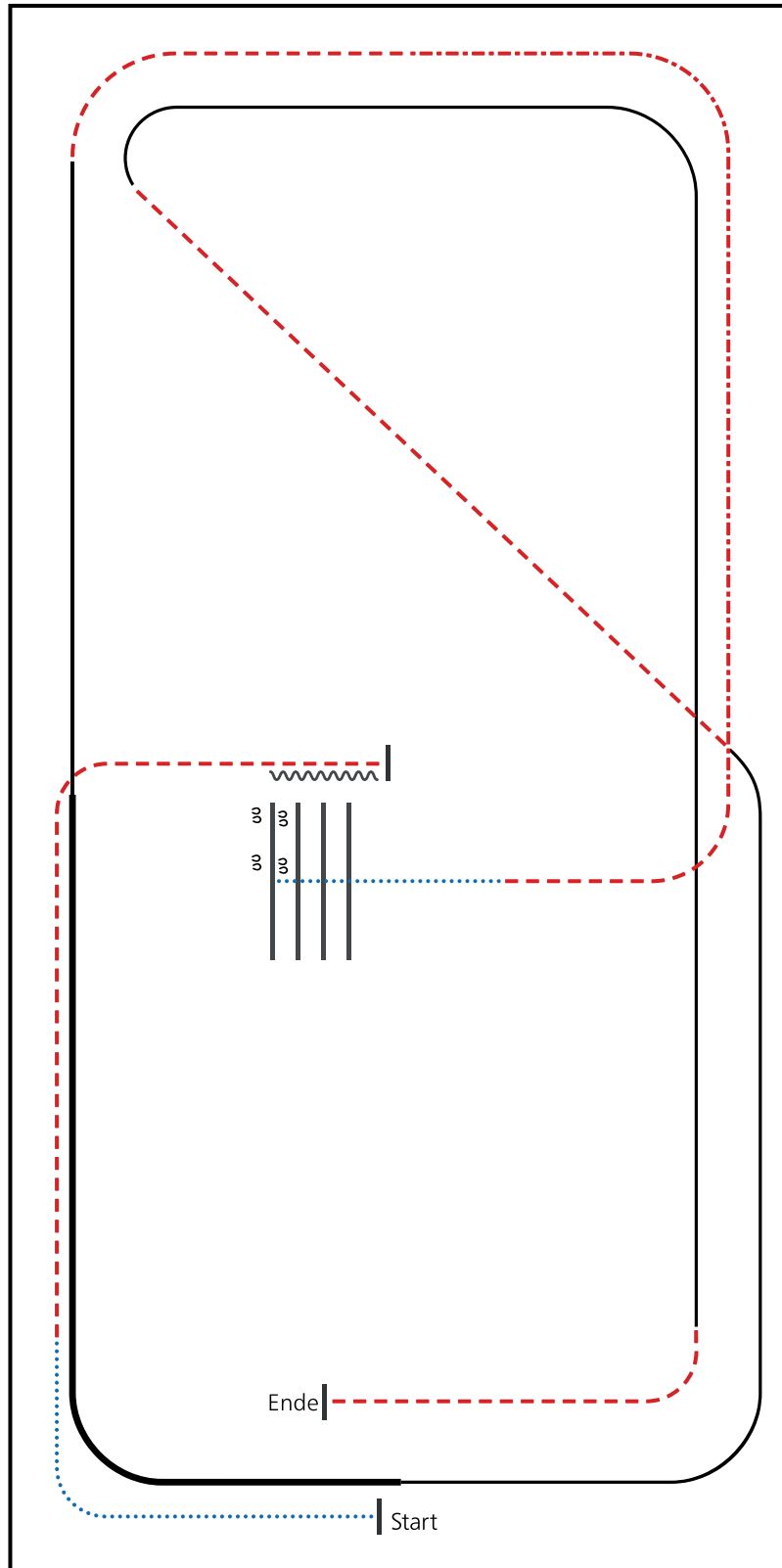

- 1) WALK
- 2) TROT
- 3) STOP, BACK UP
- 4) SIDEPASS RIGHT HALF WAY
- 5) WALK OVER
- 6) TROT
- 7) EXTENDED TROT, TROT
- 8) LOPE (LL)
- 9) EXTENDED LOPE (LL)
- 10) LOPE (LL)
- 11) TROT
- 12) LOPE (RL)
- 13) TROT, STOP

WALK (SCHRITT)	
EXTENDED WALK	
JOG/TROT (TRAB)	
EXTENDED TROT	
LOPE (GALOPP)	
EXTENDED LOPE	
BACK UP (RÜCKWÄRTS)	
LEAD CHANGE (GALOPPWECHSEL)	
TURN (DREHUNG)	

ERSTE WESTERNREITER UNION
 PFERDESPORTVERBAND WESTERNREITEN

LK 4 Reining

Erste Westernreiter Union
Deutschland e.V.

Reining Pattern 16 (nur für LK 4)

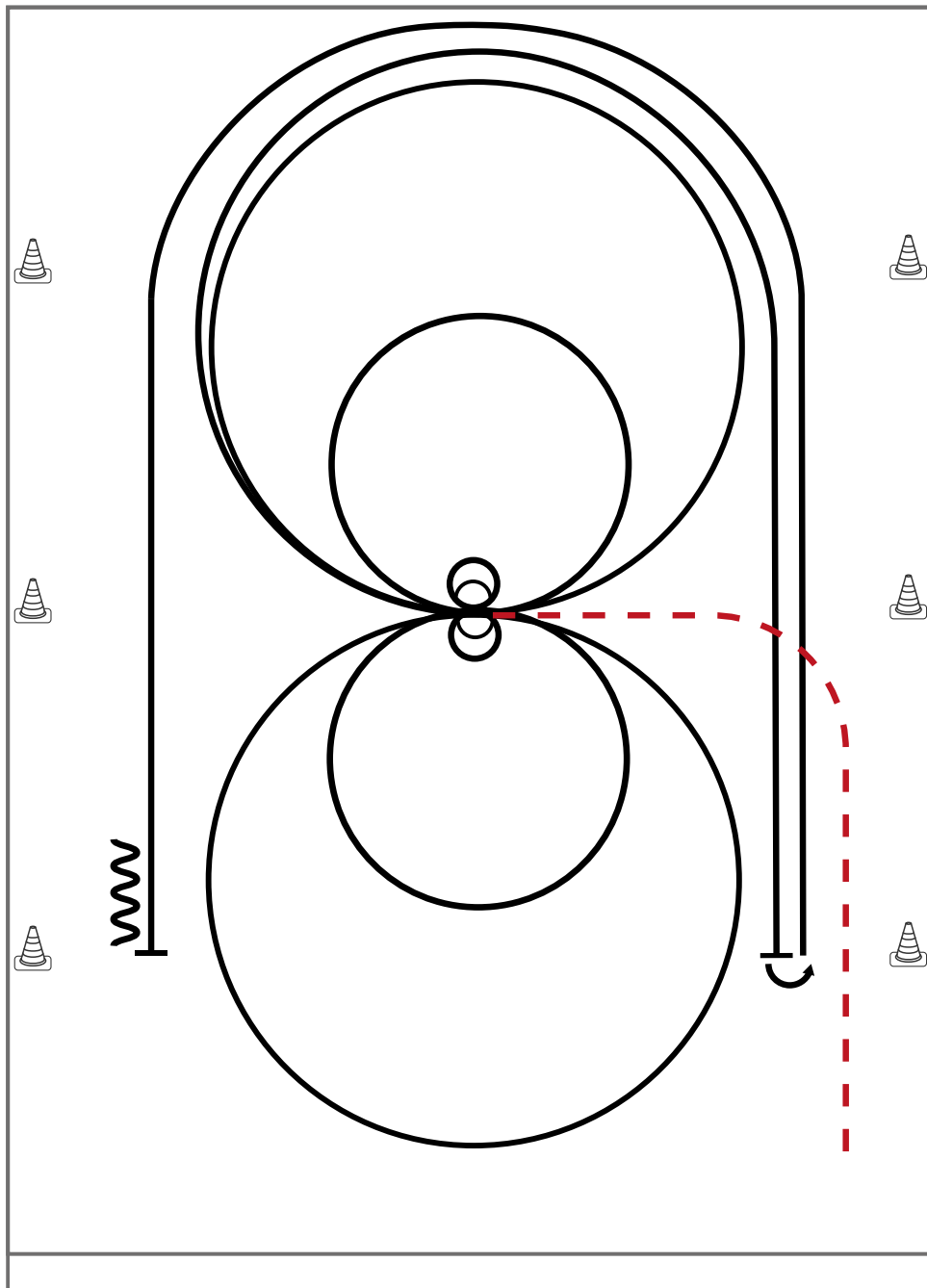

Im Trab zur Mitte der Bahn. Beginn der Aufgabe aus dem Schritt oder Stand.

- 1) 2 Zirkel rechts, 1. groß und schnell, **2. klein** und langsam, Stop bei X, verharren
- 2) 2 Spins rechts, verharren
- 3) 2 Zirkel links, 1. groß und schnell, **2. klein** und langsam, Stop bei X, verharren
- 4) 2 Spins **links**, verharren
- 5) Galopp (**rechts**) auf dem Zirkel, der nicht geschlossen wird, Run Down entlang der langen Seite, Stop mind. 6,00m von der Bande entfernt hinter dem **Mittelmarker**, Rollback **links**, kein Verharren
- 6) Galopp (**links**) auf dem Zirkel, der nicht geschlossen wird, Run Down entlang der langen Seite, Stop mind. 6,00m von der Bande entfernt hinter dem **Mittelmarker**, Rückwärtsrichten mind. 3,00m, Verharren

Trab	---
Galopp	—
Rückwärts	〰

Der Reiter muss das Kopfstück zur Gebisskontrolle vor dem Richter abnehmen.

LK 3 Reining

Erste Westernreiter Union
Deutschland e.V.

Reining Pattern 11

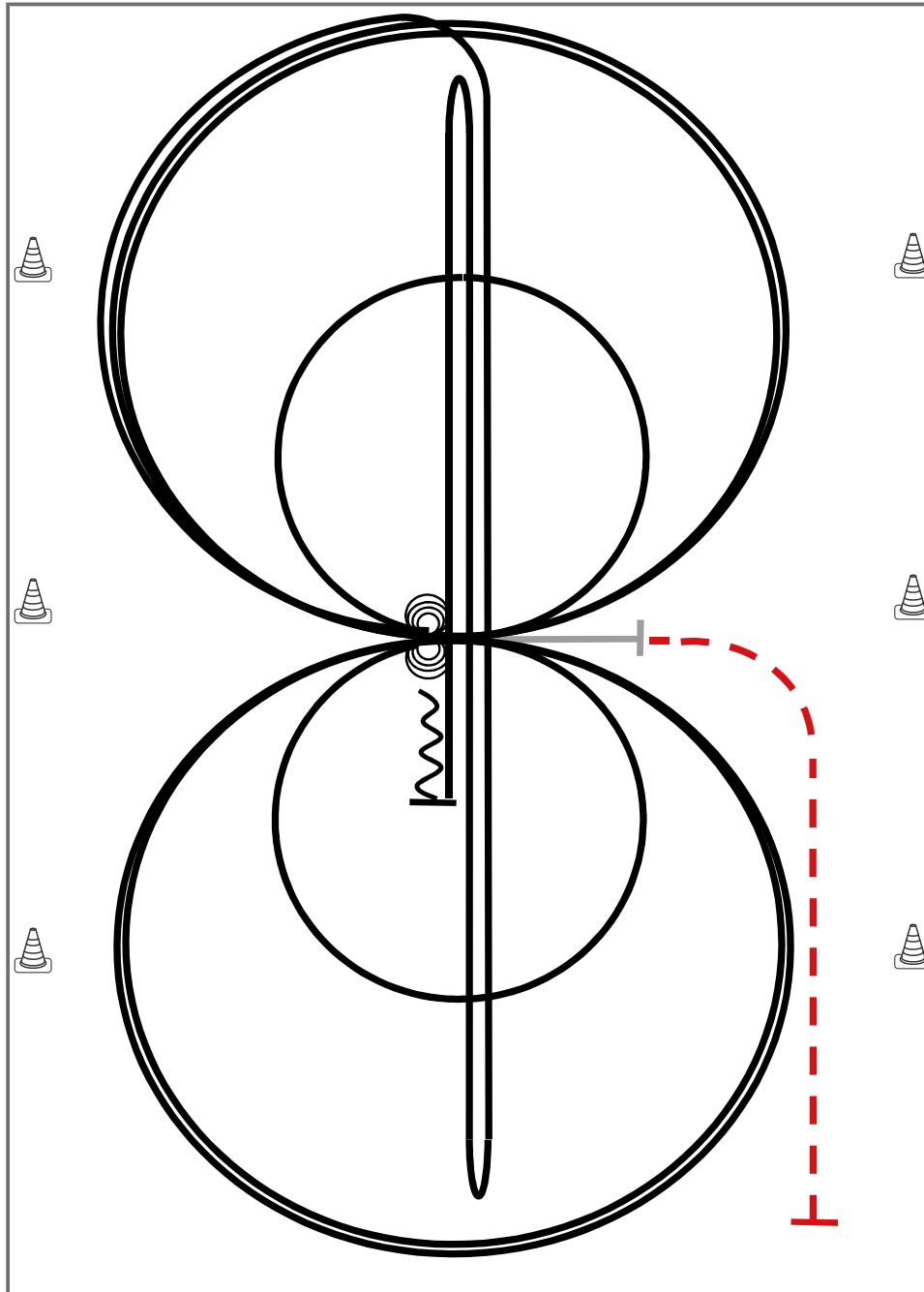

Reining

Im Trab zur Mitte der Bahn.
Beginn der Aufgabe aus dem Schritt oder aus dem Stand.

Trab	---
Galopp	—
Rückwärts	〰〰〰

- 1) 4 Spins **links**, Verharren
- 2) 4 Spins **rechts**, Verharren
- 3) 3 Zirkel Galopp (**rechts**), **1. klein** und langsam, 2. + 3. groß und schnell, Galoppwechsel bei X
- 4) 3 Zirkel Galopp (**links**), **1. klein** und langsam, 2. + 3. groß und schnell, Galoppwechsel bei X
- 5) Galopp (**rechts**) auf dem Zirkel, der nicht geschlossen wird, Run Down auf der Mittellinie, Sliding Stop hinter dem **Endmarker**, Rollback **rechts**, kein Verharren
- 6) Run Down auf der Mittellinie, Sliding Stop hinter dem **Endmarker**, Rollback **links**, kein Verharren
- 7) Run Down auf der Mittellinie, Sliding Stop hinter dem **Mittelmarker**, Rückwärtsrichten bis zur Mitte der Bahn oder mind. 3,00 m, Verharren

Der Reiter muss das Kopfstück zur Gebisskontrolle vor dem Richter abnehmen.

Z LK 4 Reining

Erste Westernreiter Union
Deutschland e.V.

Reining Pattern 18 (nur für LK 4)

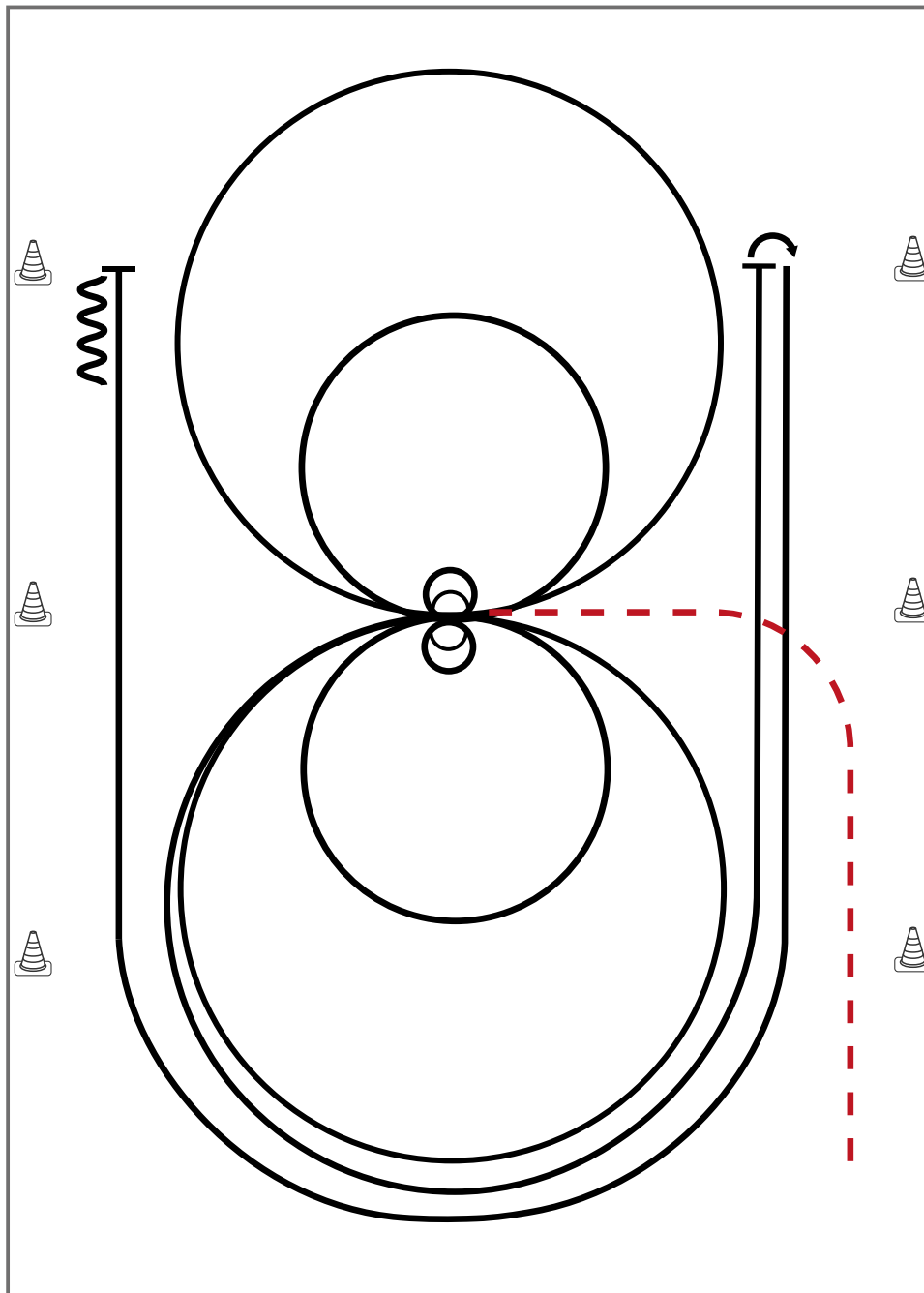

Im Trab zur Mitte der Bahn. Beginn der Aufgabe aus dem Schritt oder Stand

- 1) 2 Spins **rechts**, verharren
- 2) 2 Zirkel **rechts**, 1. groß und schnell, 2. klein und langsam, Stop bei X, verharren
- 3) 2 Spins **links**, verharren
- 4) 2 Zirkel **links**, 1. groß und schnell, 2. **klein** und langsam
- 5) Galopp (**links**) auf dem Zirkel, der nicht geschlossen wird, Run Down entlang der langen Seite, Stop mind. 6,00m von der Bande entfernt hinter dem **Mittelmarker**, Rollback **rechts**, kein Verharren
- 6) Galopp (**rechts**) auf dem Zirkel, der nicht geschlossen wird, Run Down entlang der langen Seite, Stop mind. 6,00m von der Bande entfernt hinter dem **Mittelmarker**, Rückwärtsrichten mind. 3,00m, Verharren

Trab	-----
Galopp	—————
Rückwärts	~~~~~

Der Reiter muss das Kopfstück zur Gebisskontrolle vor dem Richter abnehmen.

Z LK 3A Reining

Erste Westernreiter Union
Deutschland e.V.

Reining Pattern 6

Reining

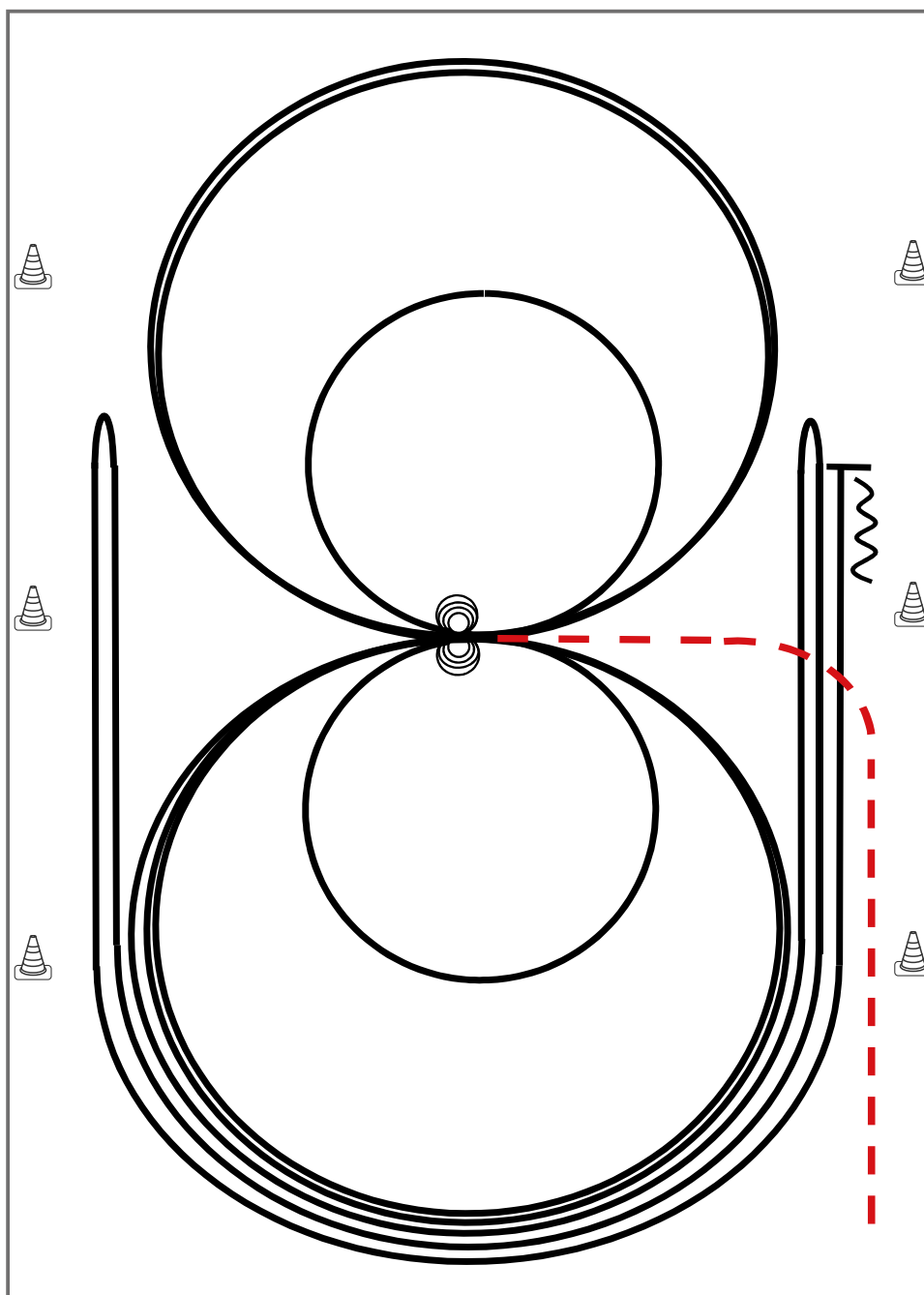

Im Trab zur Mitte der Bahn. Beginn der Aufgabe aus dem Schritt oder aus dem Stand.

- 1) 4 Spins **rechts**, Verharren
- 2) 4 Spins **links**, Verharren
- 3) 3 Zirkel Galopp (**links**), 1. + 2. groß und schnell, **3. klein** und langsam, Galoppwechsel bei X
- 4) 3 Zirkel Galopp (**rechts**), 1. + 2. groß und schnell, **3. klein** und langsam, Galoppwechsel bei X
- 5) Galopp (**links**) auf dem Zirkel, der nicht geschlossen wird, Run Down entlang der langen Seite, Sliding Stop mind. 6,00 m von der Bande entfernt hinter dem **Mittelmarker**, Rollback **rechts**, kein Verharren
- 6) Galopp (**rechts**) auf dem Zirkel, der nicht geschlossen wird, Run Down entlang der langen Seite, Sliding Stop mind. 6,00 m von der Bande entfernt hinter dem **Mittelmarker**, Rollback **links**, kein Verharren
- 7) Galopp (**links**) auf dem Zirkel, der nicht geschlossen wird, Run Down entlang der langen Seite, Sliding Stop mind. 6,00 m von der Bande entfernt hinter dem **Mittelmarker**, Rückwärtsrichten mind. 3,00 m, Verharren

Der Reiter muss das Kopfstück zur Gebisskontrolle vor dem Richter abnehmen.

Trab	---
Galopp	—
Rückwärts	⋈

Greenhorse Trail

Erste Westernreiter Union
Deutschland e.V.

Jungpferde Trail Pattern 1 (4j.)

Jungpferde

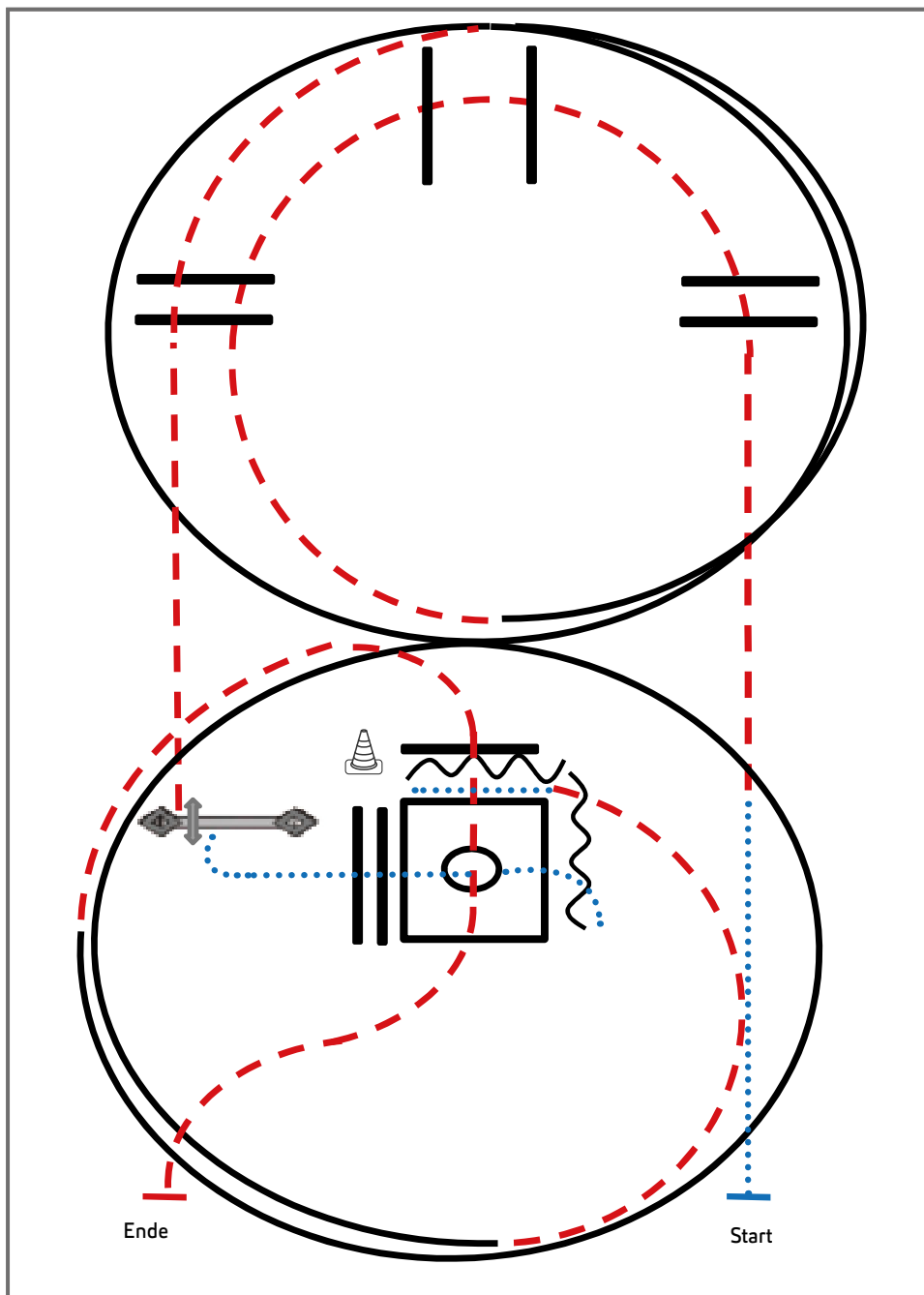

- 1) Schritt, Trab, Trabstangen (Abstand 1 m, 2m, 1m)
- 2) 1 ½ Zirkel Linksgalopp
- 3) Trabstangen
- 4) Tor
- 5) Schritt, Schrittstangen (Abstand 0,6 m)
- 6) Box 360° rechts oder links
- 7) Rückwärts-L (Abstand 1m), Schritt
- 8) ½ Zirkel Trab, 1 ¼ Zirkel Rechtsgalopp
- 9) Trabstangen, Anhalten

Legende:

Schritt
Trab	- - - - -
Galopp	—————
Wechselzone	—————
Rückwärts	~~~~~



Ü40 Trail LK 3-5A

Trail-Set 2 #3 LK 4/5 C Turnier Arenagröße 20 x 40 m

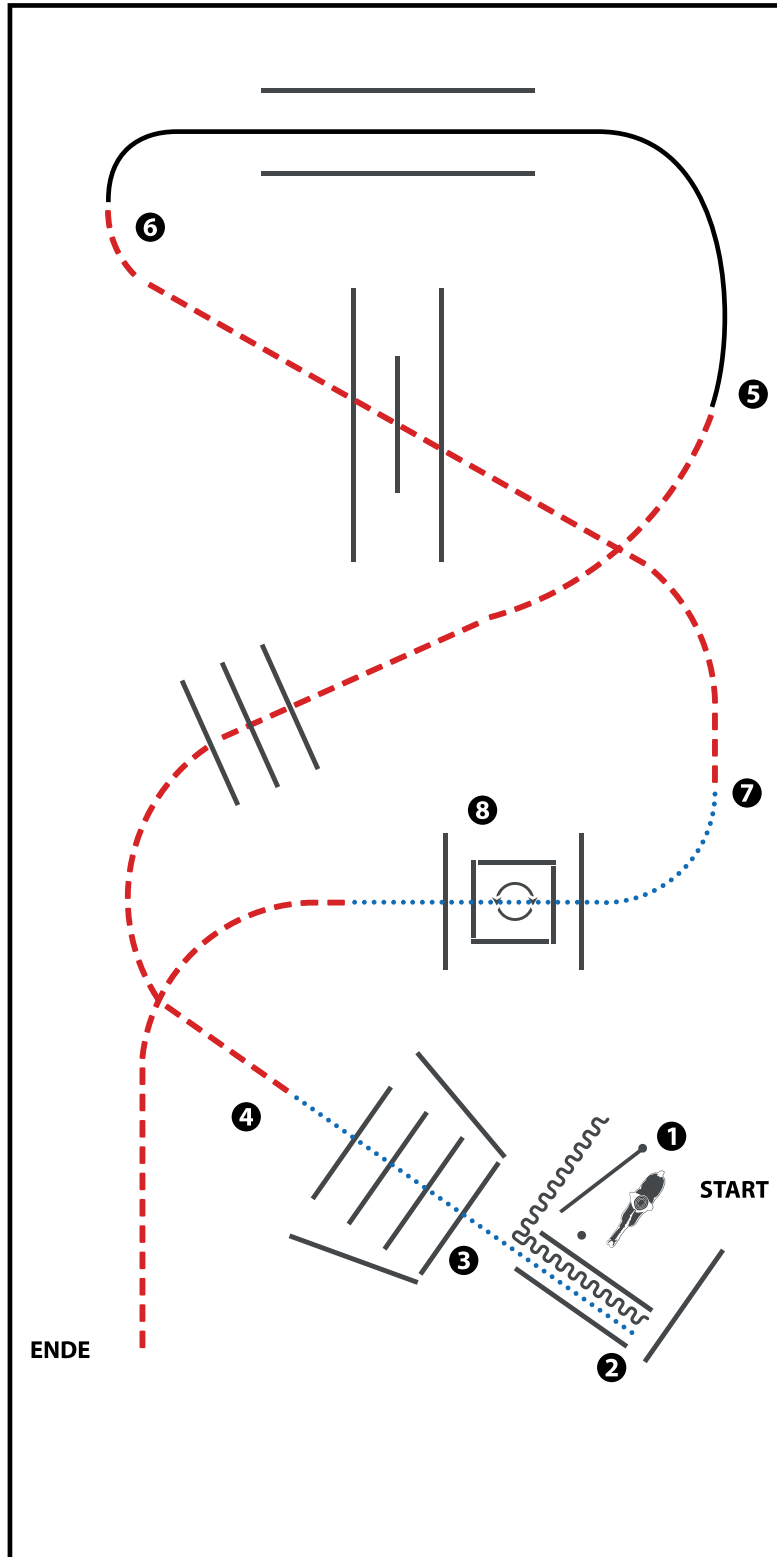

(Erhöhungen optional)

- 1) GATE
- 2) BACK UP
- 3) WALK OVER
- 4) JOG OVER
- 5) LOPE (LL)
- 6) JOG OVER
- 7) WALK INTO BOX, 360° TURN EITHER WAY (LEFT OR RIGHT)
- 8) WALK OUT, JOG

WALK (SCHRITT)	
EXTENDED WALK	
JOG/TROT (TRAB)	
EXTENDED TROT	
LOPE (GALOPP)	
EXTENDED LOPE	
BACK UP (RÜCKWÄRTS)	
LEAD CHANGE SIMPLE OR FLYING (GALOPPWECHSEL EINFACH ODER FLIEGEND)	
TURN (DREHUNG)	

ERSTE WESTERNREITER UNION PFERDESPORTVERBAND WESTERREITEN

LK 1A Trail

Trail-Set 2 #1 LK 2/1 C Turnier Arenagröße 20 x 40 m

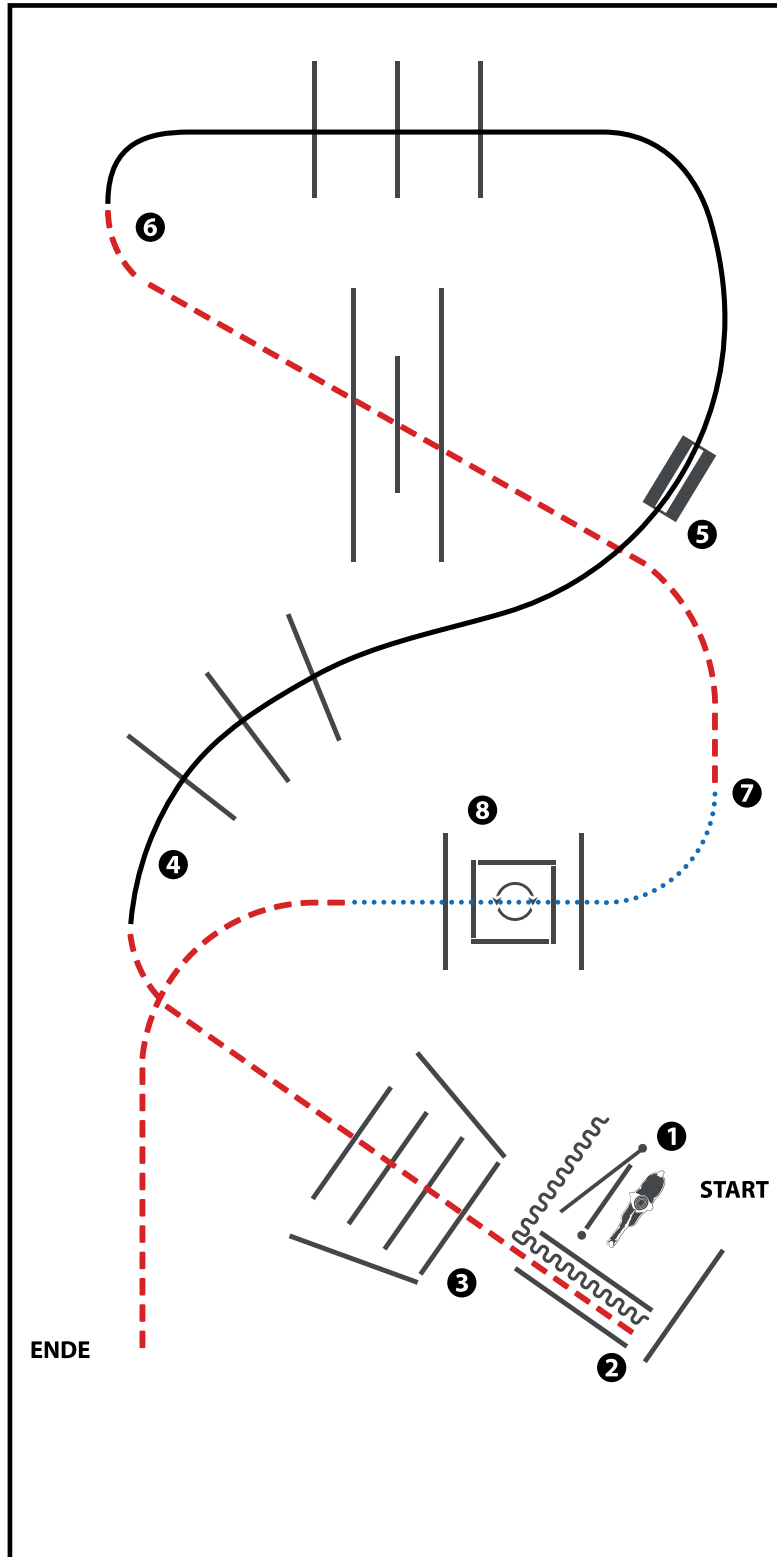

(Erhöhungen optional)

- 1) GATE
- 2) BACK UP
- 3) JOG OVER
- 4) LOPE OVER (RL)
- 5) LEAD CHANGE (SIMPLE OR FLYING), LOPE OVER (LL)
- 6) JOG OVER
- 7) WALK INTO BOX, 360° TURN EITHER WAY (LEFT OR RIGHT)
- 8) WALK OUT, JOG

WALK (SCHRITT)
EXTENDED WALK
JOG/TROT (TRAB)	-----
EXTENDED TROT	-----
LOPE (GALOPP)	-----
EXTENDED LOPE	-----
BACK UP (RÜCKWÄRTS)	~~~~~
LEAD CHANGE SIMPLE OR FLYING (GALOPPWECHSEL EINFACH ODER FLIEGEND)	=====
TURN (DREHUNG)	⊞

ERSTE WESTERNREITER UNION PFERDESPORTVERBAND WESTERREITEN

LK 2A Trail

Trail-Set 2 #1 LK 2/1 C Turnier Arenagröße 20 x 40 m

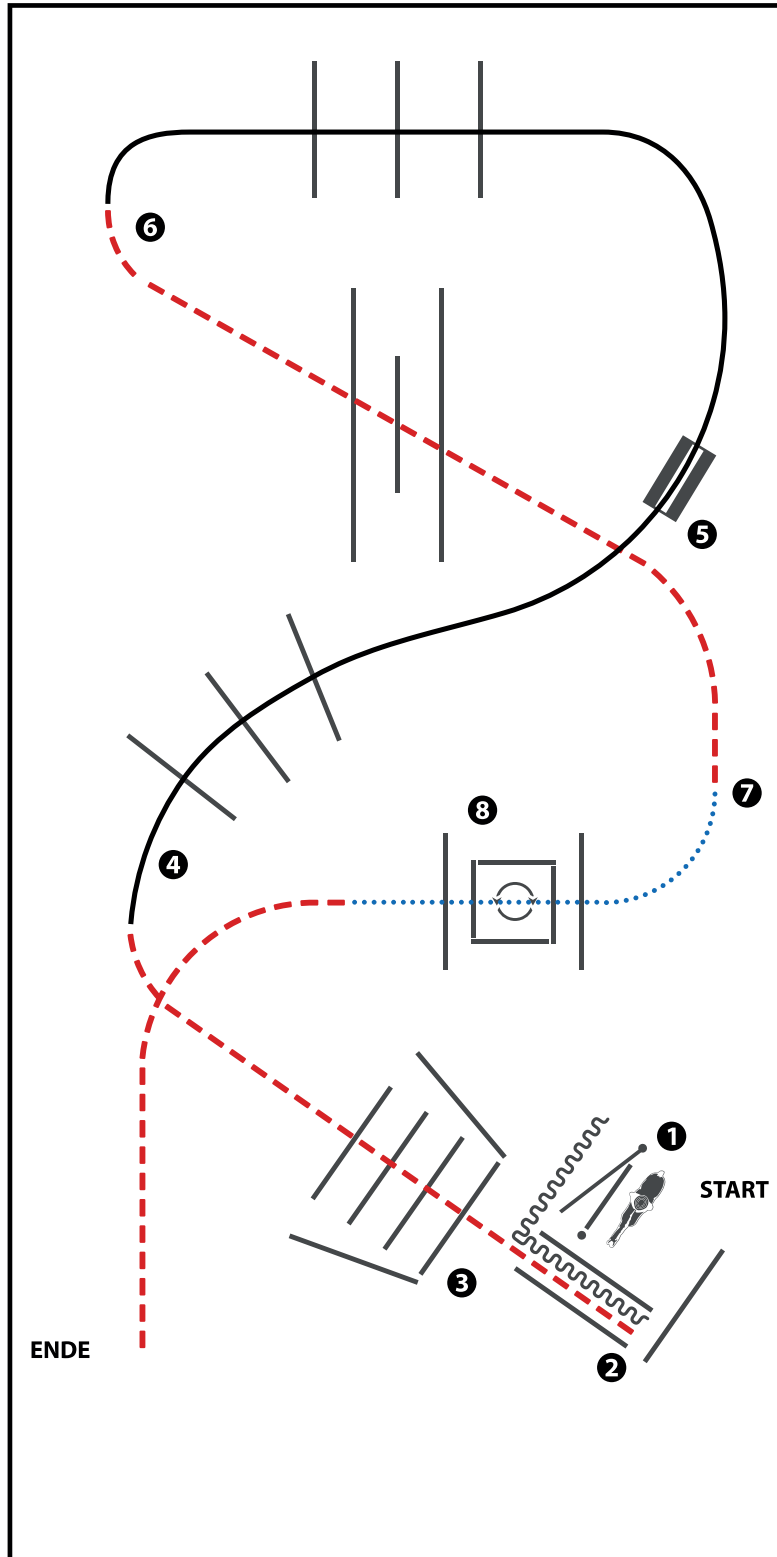

(Erhöhungen optional)

- 1) GATE
- 2) BACK UP
- 3) JOG OVER
- 4) LOPE OVER (RL)
- 5) LEAD CHANGE (SIMPLE OR FLYING), LOPE OVER (LL)
- 6) JOG OVER
- 7) WALK INTO BOX, 360° TURN EITHER WAY (LEFT OR RIGHT)
- 8) WALK OUT, JOG

WALK (SCHRITT)	
EXTENDED WALK	
JOG/TROT (TRAB)	
EXTENDED TROT	
LOPE (GALOPP)	
EXTENDED LOPE	
BACK UP (RÜCKWÄRTS)	
LEAD CHANGE SIMPLE OR FLYING	
(GALOPPWECHSEL EINFACH ODER FLIEGEND)	
TURN (DREHUNG)	

ERSTE WESTERNREITER UNION PFERDESPORTVERBAND WESTERREITEN

LK 1-3B Trail

Trail-Set 2 #2 LK 3 C Turnier Arenagröße 20 x 40 m

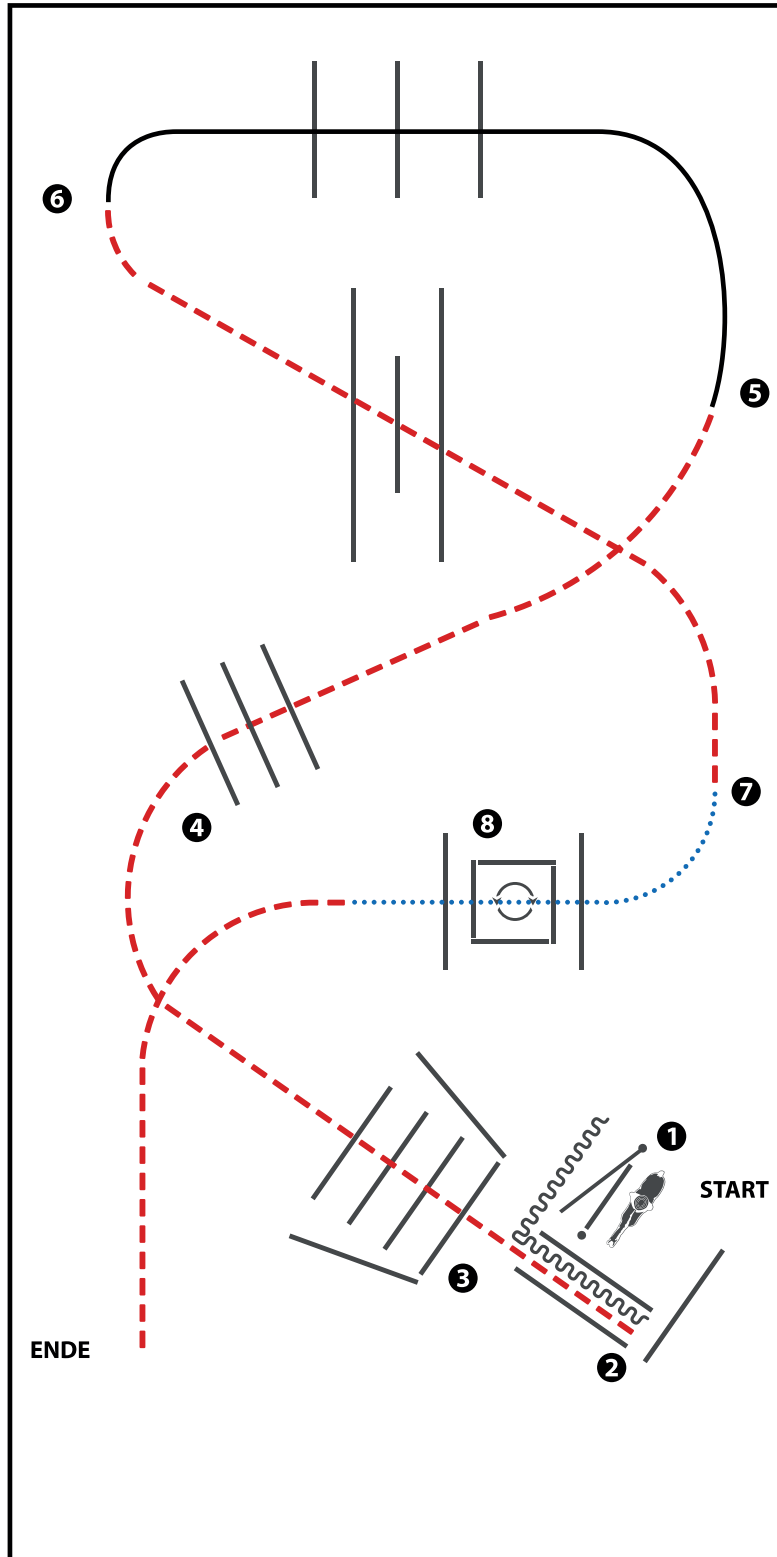

(Erhöhungen optional)

- 1) GATE
- 2) BACK UP
- 3) JOG OVER
- 4) JOG OVER
- 5) LOPE OVER (LL)
- 6) JOG OVER
- 7) WALK INTO BOX, 360° TURN EITHER WAY (LEFT OR RIGHT)
- 8) WALK OUT, JOG

WALK (SCHRITT)
EXTENDED WALK
JOG/TROT (TRAB)	----
EXTENDED TROT	----
LOPE (GALOPP)	----
EXTENDED LOPE	----
BACK UP (RÜCKWÄRTS)	~~~~~
LEAD CHANGE SIMPLE OR FLYING (GALOPPWECHSEL EINFACH ODER FLIEGEND)	----
TURN (DREHUNG)	○

ERSTE WESTERNREITER UNION PFERDESPORTVERBAND WESTERREITEN

Jungferde Basis Pattern 7 (4j.)

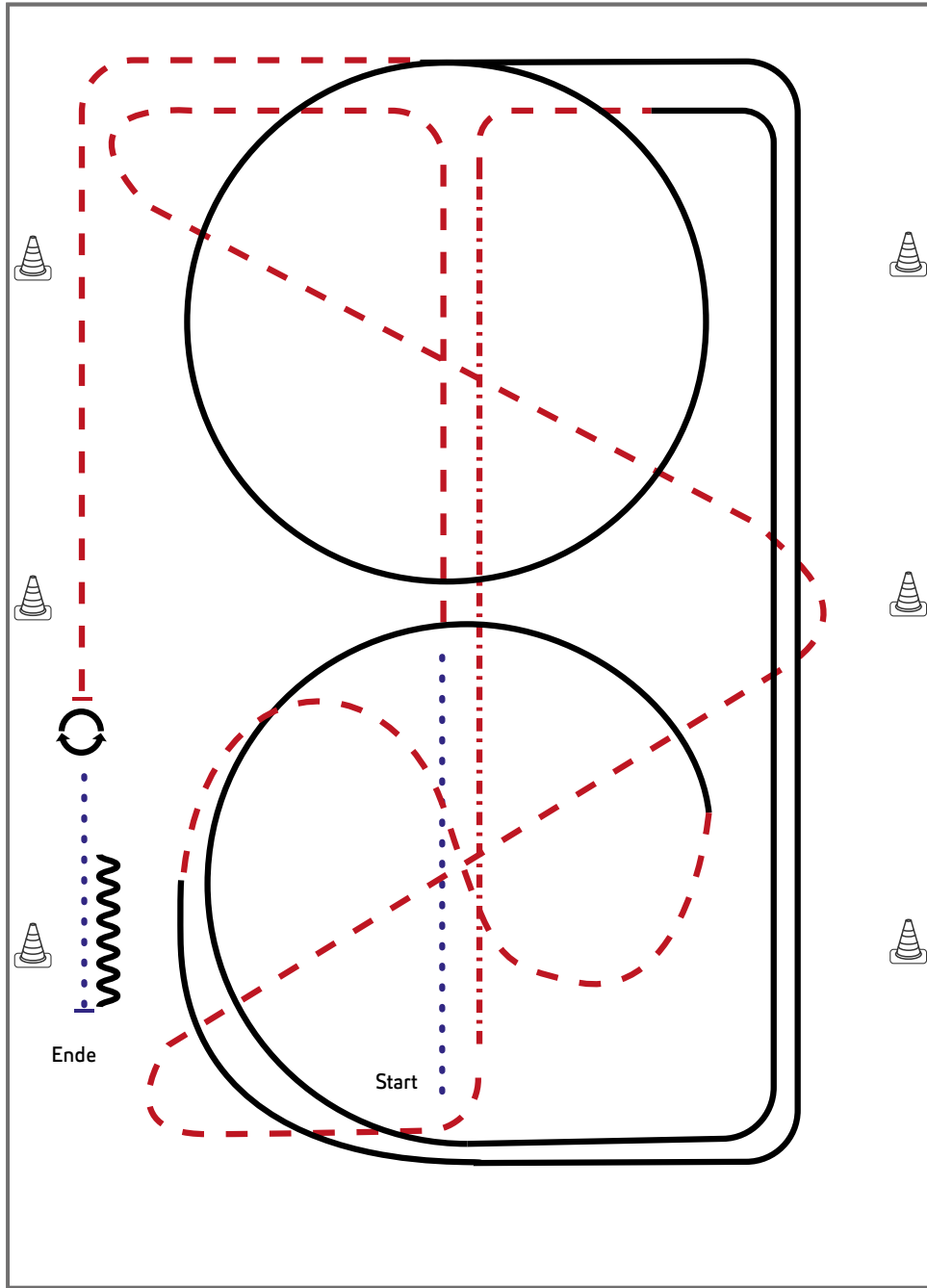

- 1) Schritt, Trab
- 2) zweimal durch die halbe Bahn wechseln
- 3) Auf der Mittellinie Tritte verlängern, Trab rechte Hand
- 4) Rechtsgalopp ganze Bahn, $\frac{3}{4}$ Zirkel,
- 5) Im Trab durch den Zirkel wechseln
- 6) Linksgalopp, $\frac{1}{4}$ Zirkel, ganze Bahn, Zirkel
- 7) Trab, Stopp
- 8) HHW 360° rechts oder links
- 9) Schritt, Anhalten, Rückwärts

Legende:	
Schritt
Trab	- - - - -
Galopp	—————
Wechselzone	=====
Rückwärts	~~~~~

Ranch Trail LK 1-3

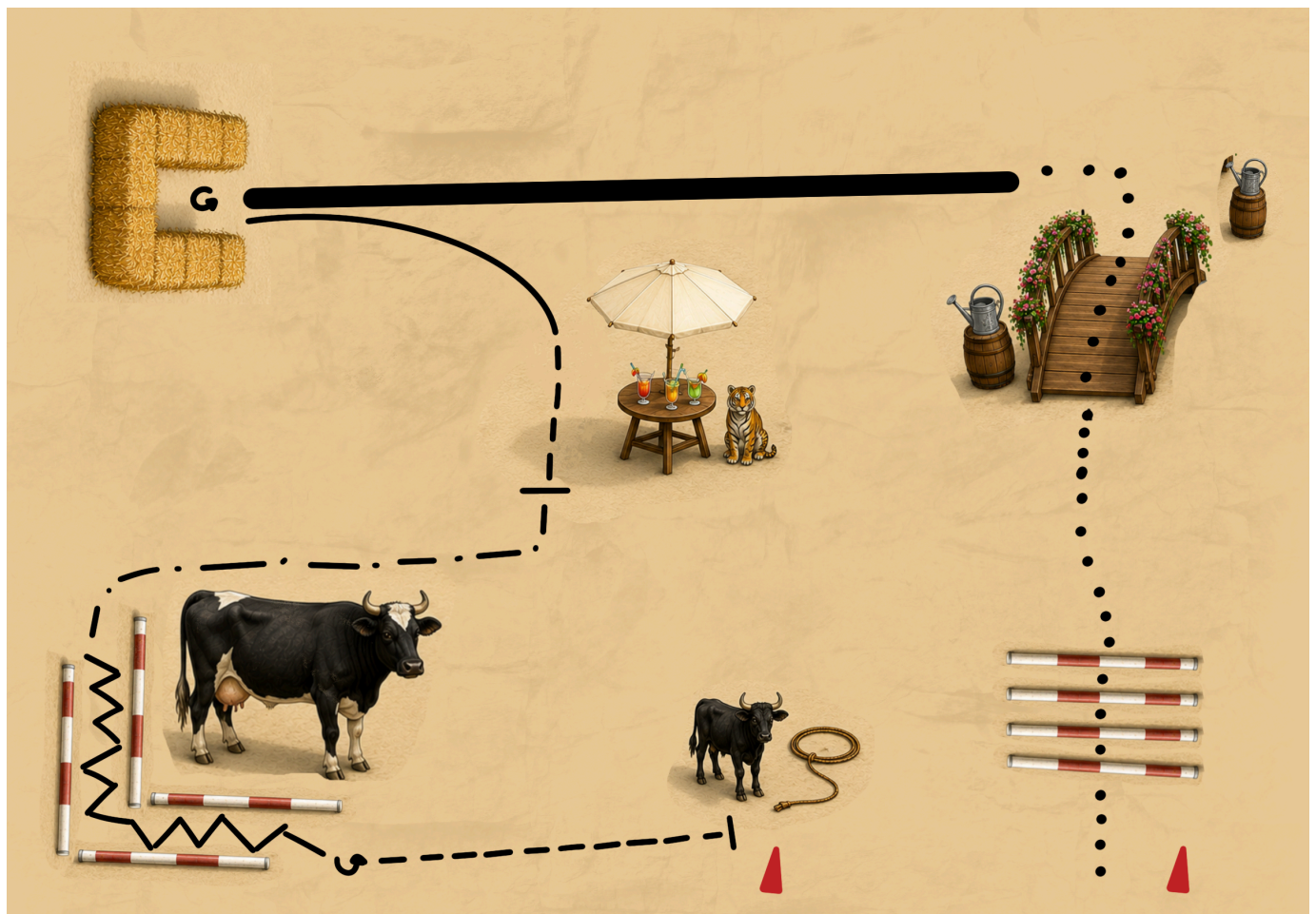

1. Beginnend im Schritt, Schrittstangen
2. Gießkanne aufnehmen, beim Überqueren der Brücke Blumen gießen, Gießkanne abstellen
3. Extended Lope in die Strohballen, Stop
4. 540 Grad Drehung wahlweise links oder rechts rum
5. Lope
6. Jog, Stop
7. Neben dem Tiger absteigen, Ground Tie, einen Shot trinken, wieder aufsteigen
8. Extended Jog
9. Rückwärts durch das L
10. 180 Grad Drehung wahlweise links oder rechts rum
11. Jog, Stop
12. Lasso werfen

Pattern Western Horsemanship #7 - LK 1-2

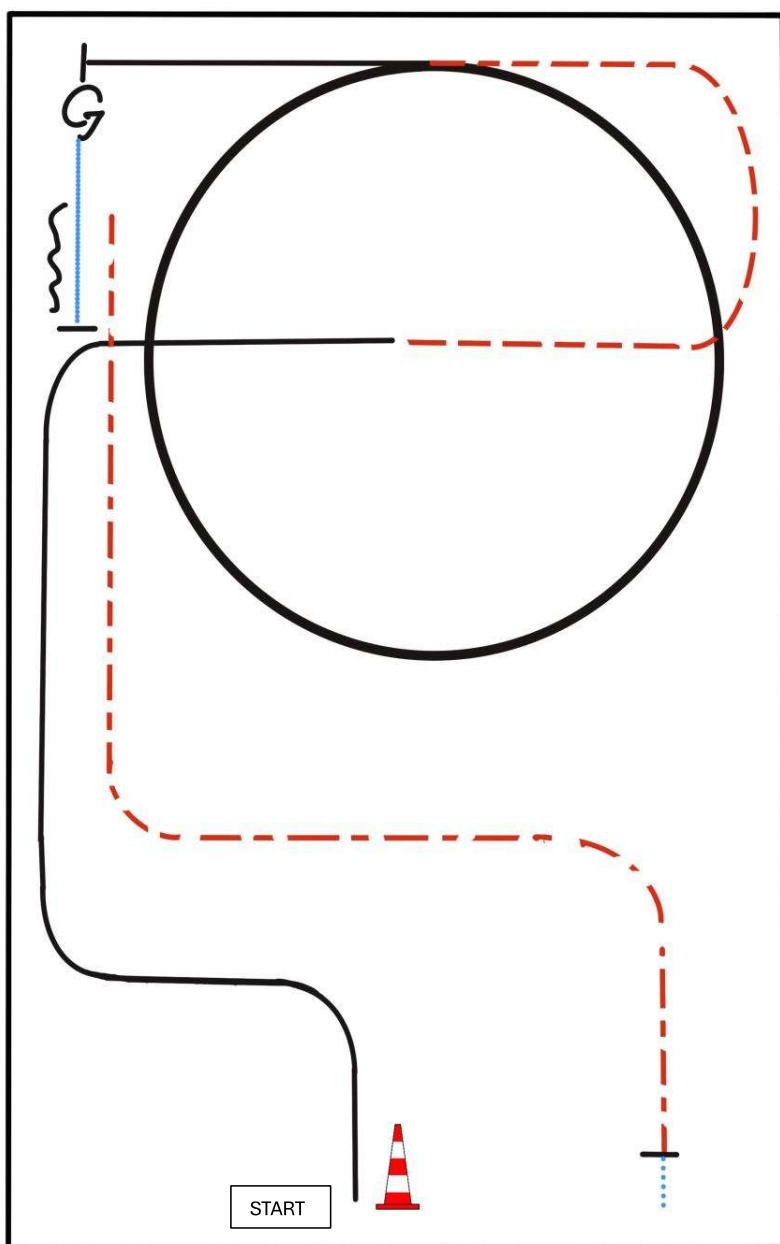

BE READY AT MARKER

- 1) LOPE (RL)
- 2) JOG
- 3) EXTENDED LOPE (LL)
- 4) COLLECTED LOPE (LL)
- 5) STOP, TURN 450° LEFT
- 6) WALK
- 7) STOP, BACK UP
- 8) EXTENDED JOG
- 9) STOP, HESITATE, WALK OUT

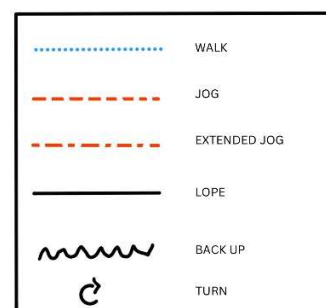

Pattern Western Horsemanship #16 - LK 3

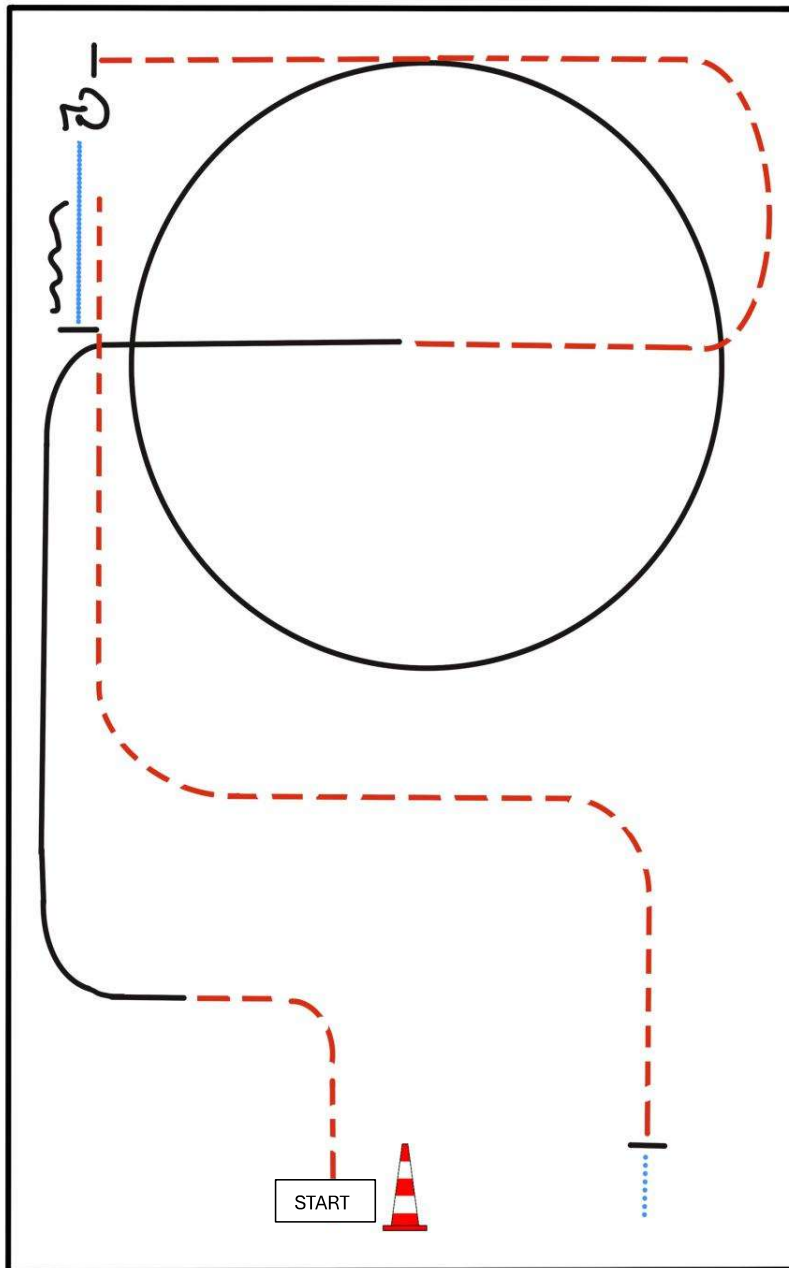

BE READY AT MARKER

1. JOG
2. LOPE (RL)
3. JOG
4. LOPE (LL)
5. JOG
6. STOP, TURN 270° RIGHT
7. WALK
8. STOP, BACK UP
9. JOG
10. STOP, HESITATE, WALK OUT

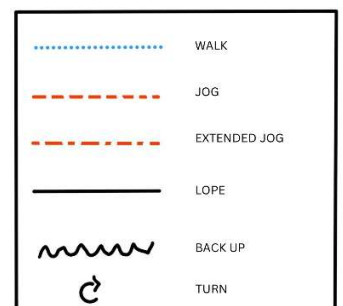

LK 1/2 Western Riding

Erste Westernreiter Union
Deutschland e.V.

Western Riding Pattern 11

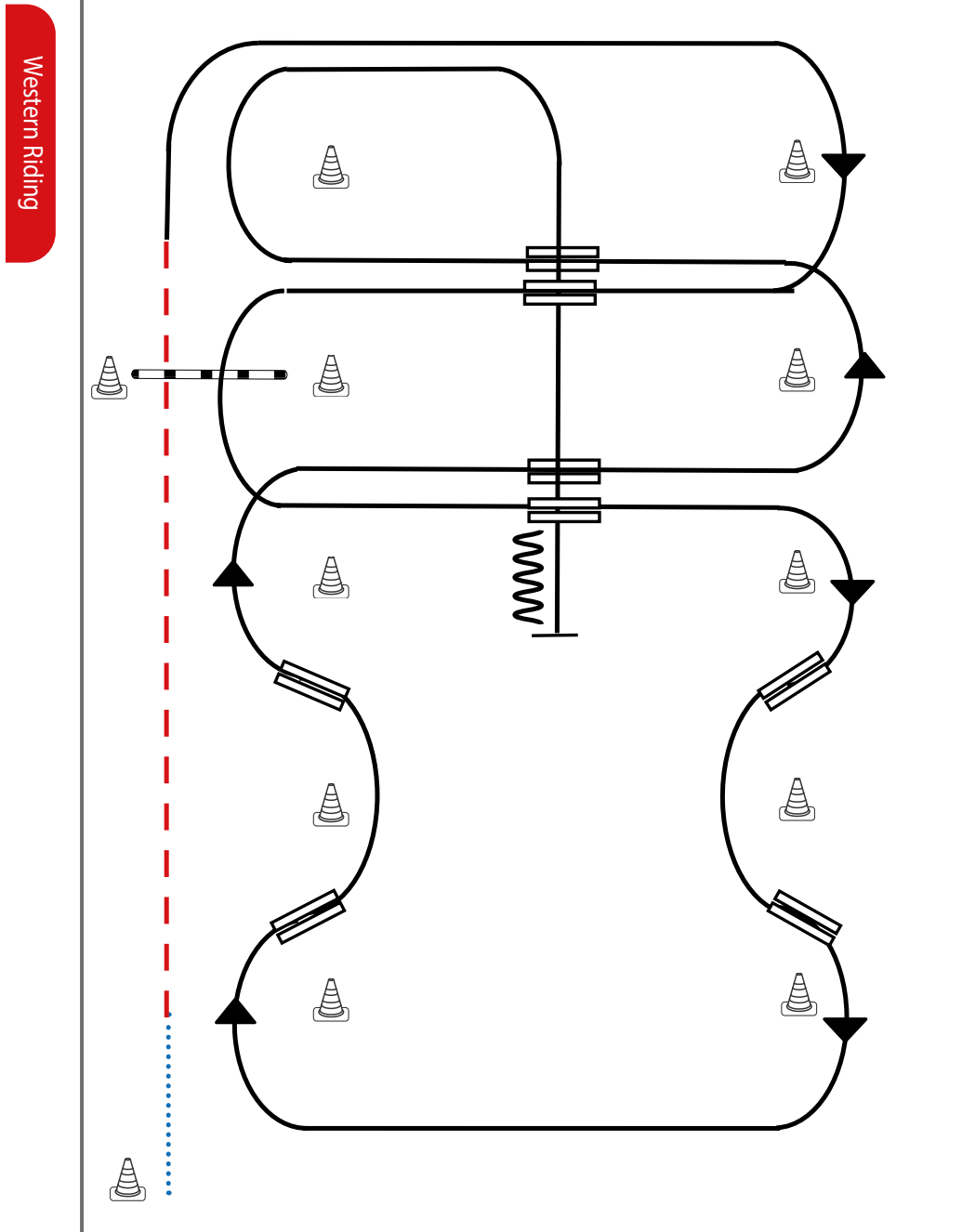

- 1) Schritt vom Start-Pylon zum ersten Marker, Übergang zum Trab, Trab über die Stange
- 2) Übergang zum Rechtsgalopp, Galopp an der kurzen Seite
- 3) 1. Galoppwechsel mit Seitenwechsel
- 4) Galopp über die Stange
- 5) 2. Galoppwechsel mit Seitenwechsel
- 6) 1. Galoppwechsel auf der Linie
- 7) 2. Galoppwechsel auf der Linie
- 8) 3. Galoppwechsel auf der Linie
- 9) 4. Galoppwechsel auf der Linie
- 10) 3. Galoppwechsel mit Seitenwechsel
- 11) 4. Galoppwechsel mit Seitenwechsel
- 12) Mitte der kurzen Seite abwenden, Stop auf Höhe des Mittelmarkers, Rückwärtsrichten

Legende:

Schritt
Trab	— — — —
Galopp	————
Wechselzone	=====
Rückwärts	~~~~~



LK 1A Ranch Riding

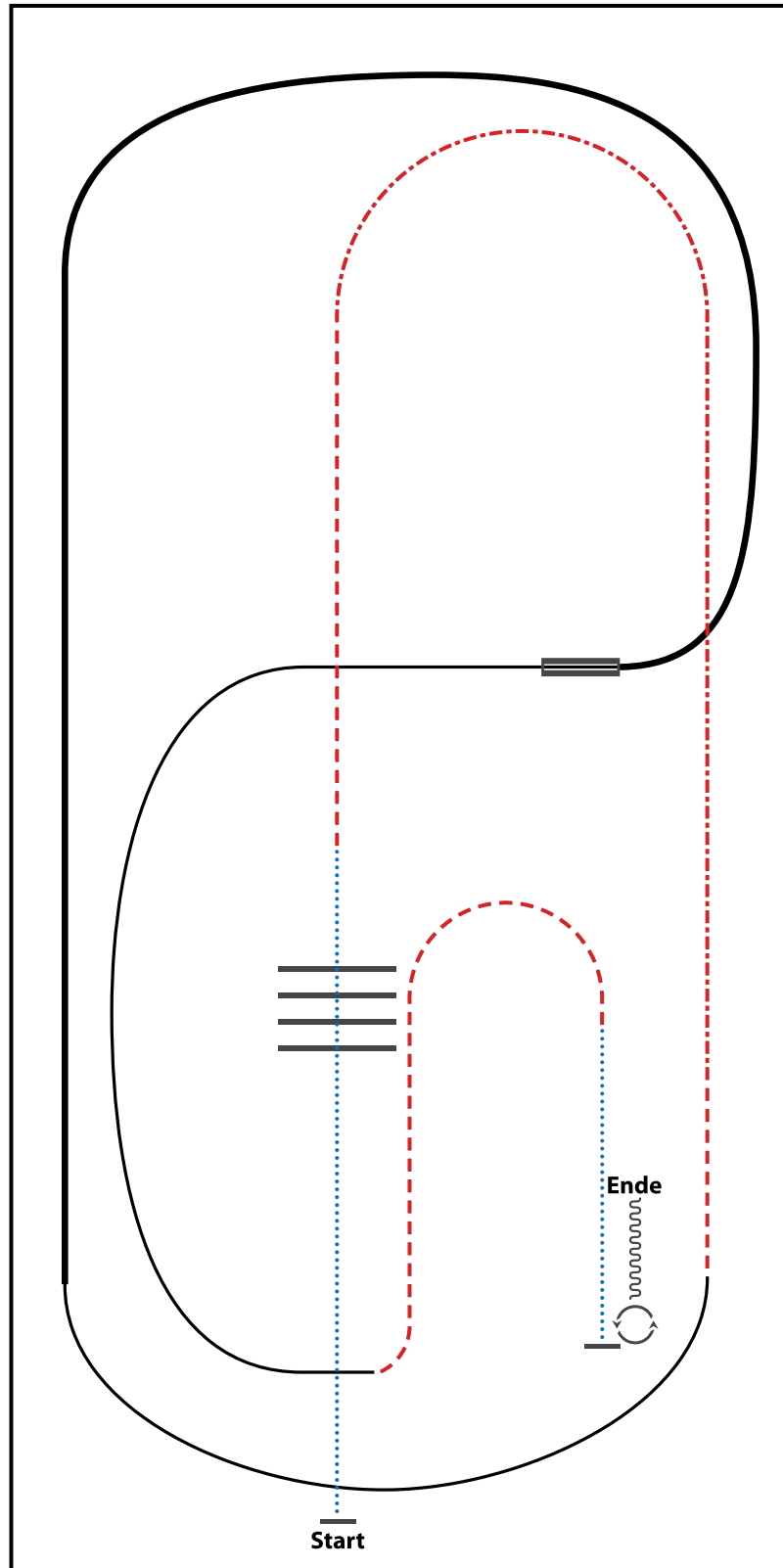

- 1) WALK OVER
- 2) TROT
- 3) EXTENDED TROT, TROT
- 4) LOPE (RL)
- 5) EXTENDED LOPE (RL)
- 6) LEADCHANGE (SIMPLE OR FLYING)
- 7) LOPE (LL)
- 8) TROT
- 9) WALK
- 10) STOP, 360° TURNS (EACH DIRECTION)
- 11) BACK UP

WALK (SCHRITT)	
EXTENDED WALK	
JOG/TROT (TRAB)	
EXTENDED TROT	
LOPE (GALOPP)	
EXTENDED LOPE	
BACK UP (RÜCKWÄRTS)	
LEAD CHANGE (GALOPPWECHSEL)	
TURN (DREHUNG)	

LK 2A Ranch Riding

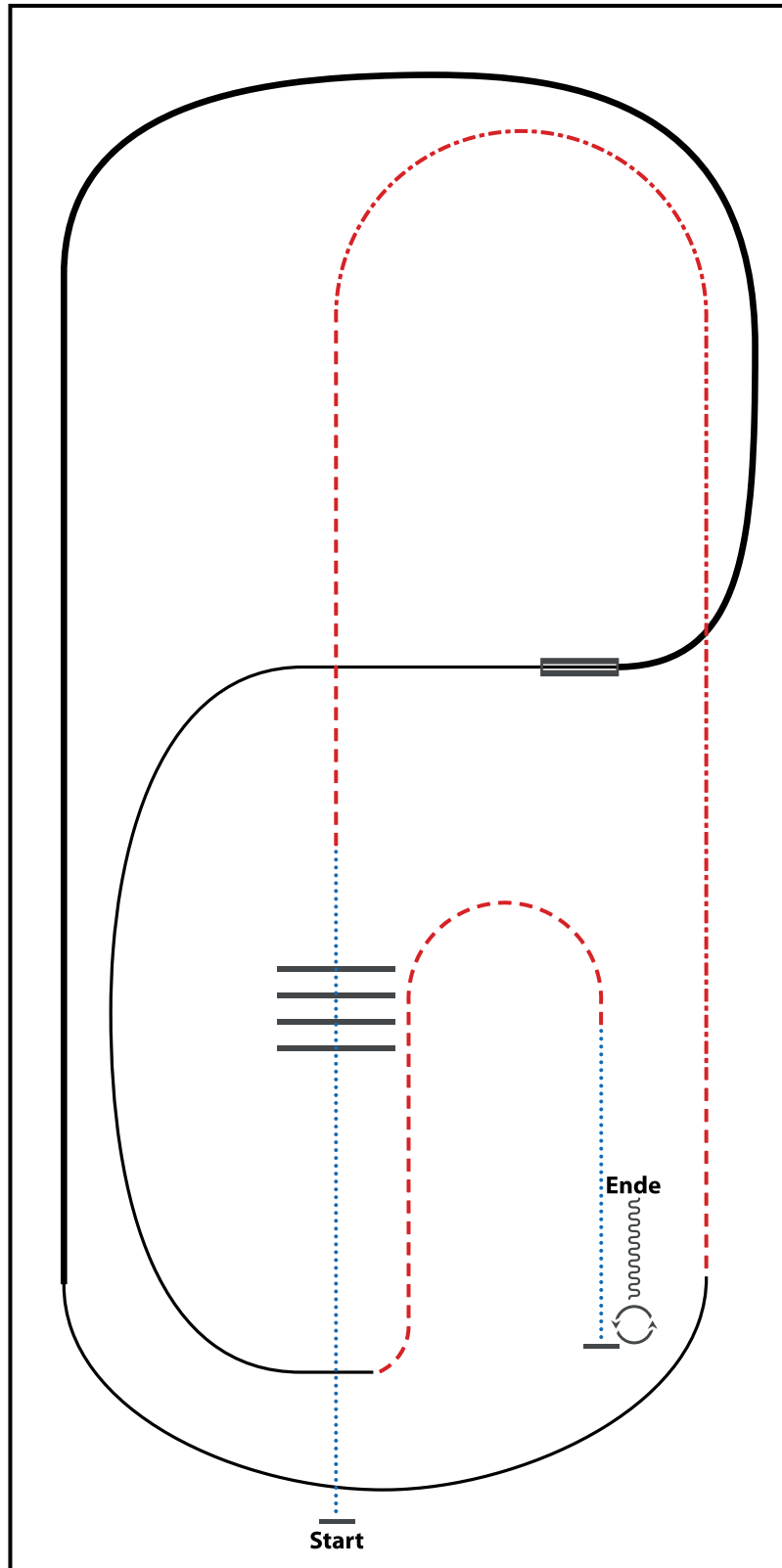

- 1) WALK OVER
- 2) TROT
- 3) EXTENDED TROT, TROT
- 4) LOPE (RL)
- 5) EXTENDED LOPE (RL)
- 6) LEADCHANGE (SIMPLE OR FLYING)
- 7) LOPE (LL)
- 8) TROT
- 9) WALK
- 10) STOP, 360° TURNS (EACH DIRECTION)
- 11) BACK UP

WALK (SCHRITT)	
EXTENDED WALK	
JOG/TROT (TRAB)	
EXTENDED TROT	
LOPE (GALOPP)	
EXTENDED LOPE	
BACK UP (RÜCKWÄRTS)	
LEAD CHANGE (GALOPPWECHSEL)	
TURN (DREHUNG)	

LK 1-3B Ranch Riding

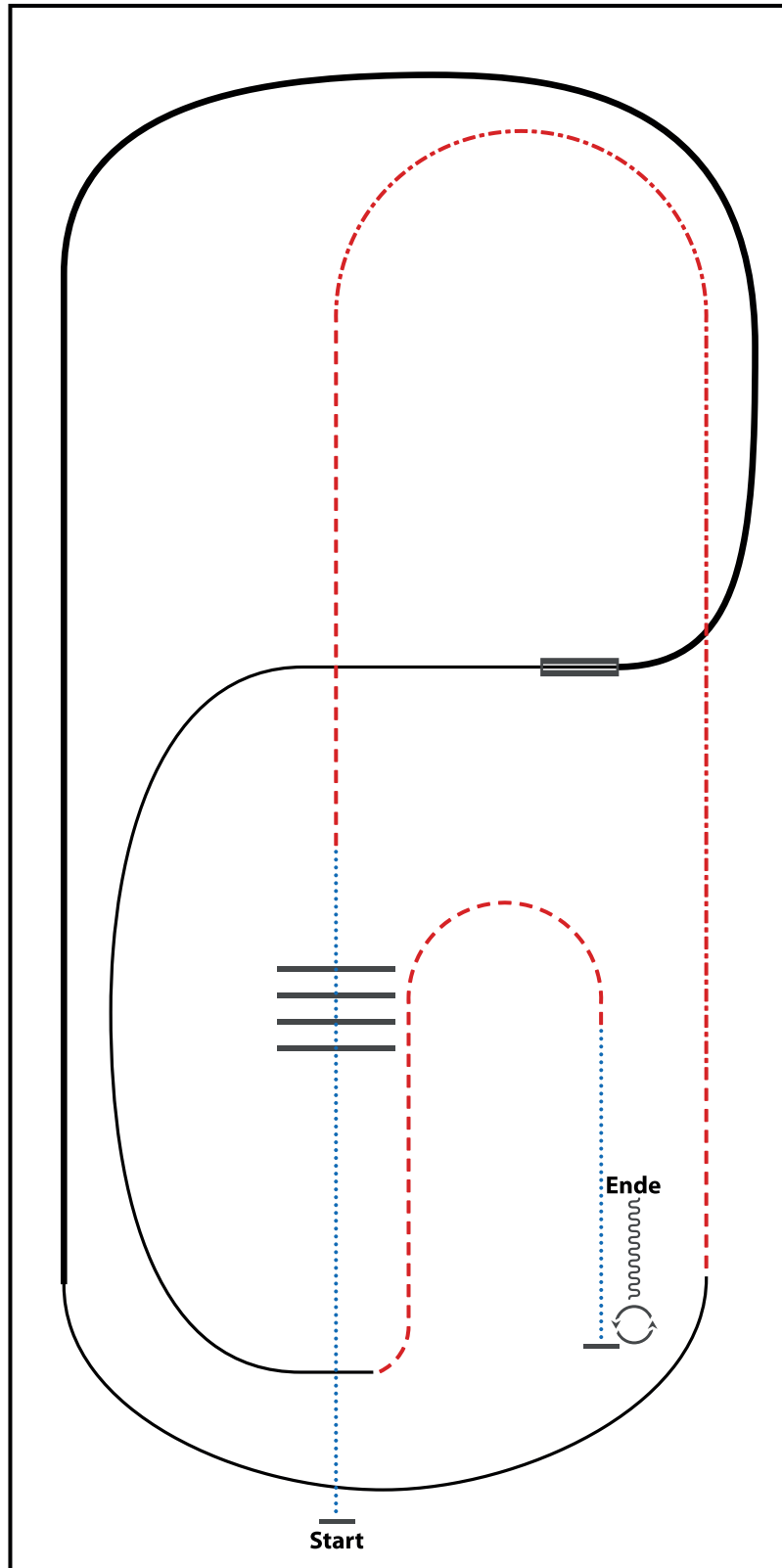

- 1) WALK OVER
- 2) TROT
- 3) EXTENDED TROT, TROT
- 4) LOPE (RL)
- 5) EXTENDED LOPE (RL)
- 6) LEADCHANGE (SIMPLE OR FLYING)
- 7) LOPE (LL)
- 8) TROT
- 9) WALK
- 10) STOP, 360° TURNS (EACH DIRECTION)
- 11) BACK UP

WALK (SCHRITT)	
EXTENDED WALK	
JOG/TROT (TRAB)	
EXTENDED TROT	
LOPE (GALOPP)	
EXTENDED LOPE	
BACK UP (RÜCKWÄRTS)	
LEAD CHANGE (GALOPPWECHSEL)	
TURN (DREHUNG)	

LK 1/2 sen Superhorse

Erste Westernreiter Union
Deutschland e.V.

Superhorse Pattern 3 (empfohlen für Hallen oder Plätze ab 30x60m)

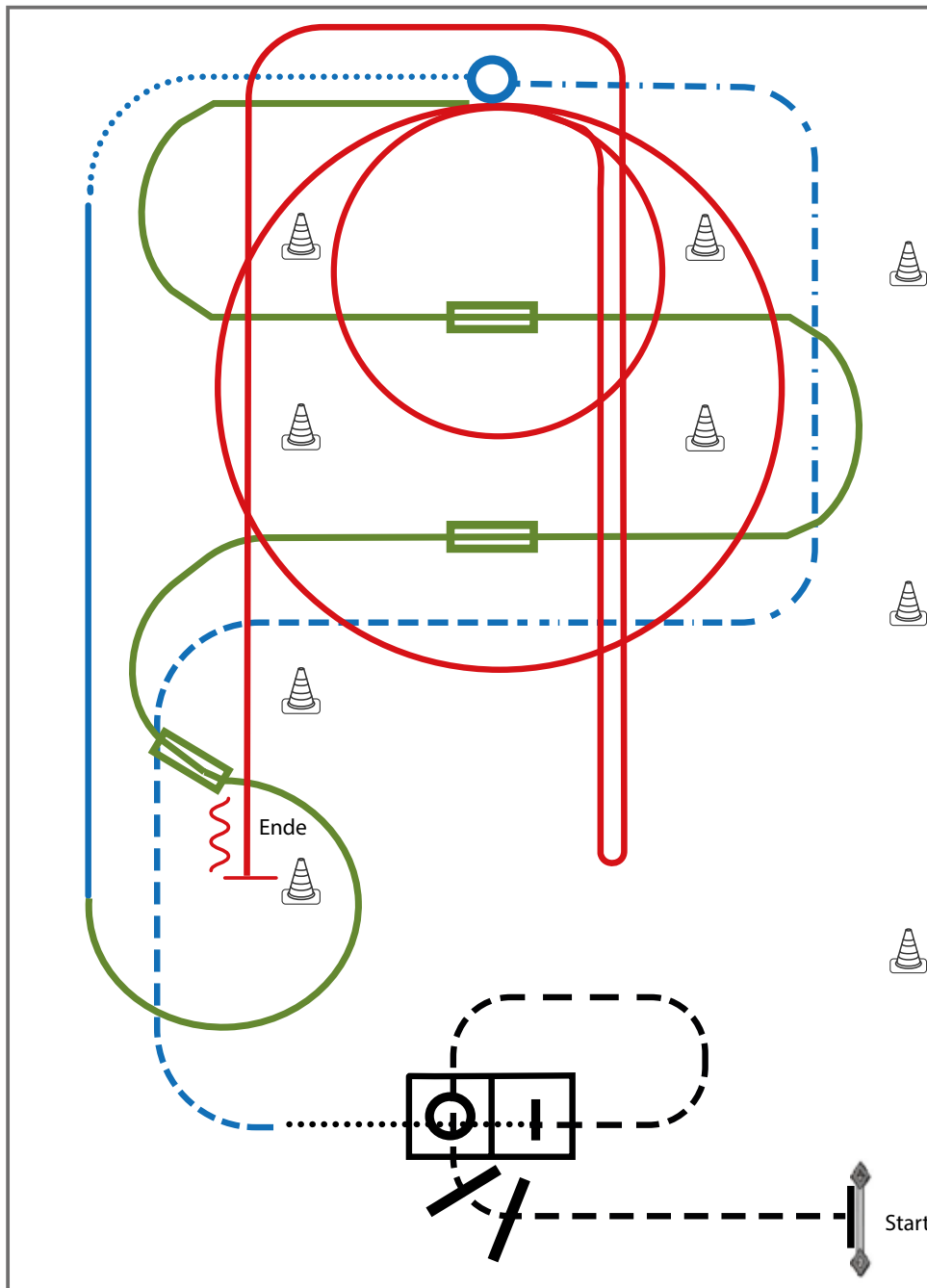

Superhorse

- 1) Seiltor über Stange (TH)
- 2) Jog over, Jog in, Stop (TH)
- 3) Walk in, 360° Turn either way, Walk out (TH)
- 4) Trot, Extended Trot, Stop (RR)
- 5) Turn 360° (each direction either way first) (RR)
- 6) Walk, Linksgalopp (RR)
- 7) Galoppwechsel auf der Linie (WR)
- 8) Galoppwechsel mit Seitenwechsel (WR)
- 9) Galoppwechsel mit Seitenwechsel (WR)
- 10) 2 Zirkel Galopp (**rechts**), 1. groß und schnell, 2. **klein** und langsam (RN)
- 11) Rechtsgalopp, Run Down entlang der langen Seite, Sliding Stop mind. 6,00 m von der Bande entfernt hinter dem Mittelmarker, Rollback **links**, kein Verharren (RN)
- 12) Galopp (links) auf dem Zirkel, der nicht geschlossen wird, Run Down entlang der langen Seite, Sliding Stop mind. 6,00 m von der Bande entfernt hinter dem Mittelmarker, Rückwärtsrichten mind. 3,00 m, Verharren (RN)

Legende:

Schritt
Trab	- - - - -
Galopp	—————
Wechselzone	=====
Rückwärts	~~~~~



Greenhorse Reining

Erste Westernreiter Union
Deutschland e.V.

Jungferde Reining Pattern 5 (4j.)

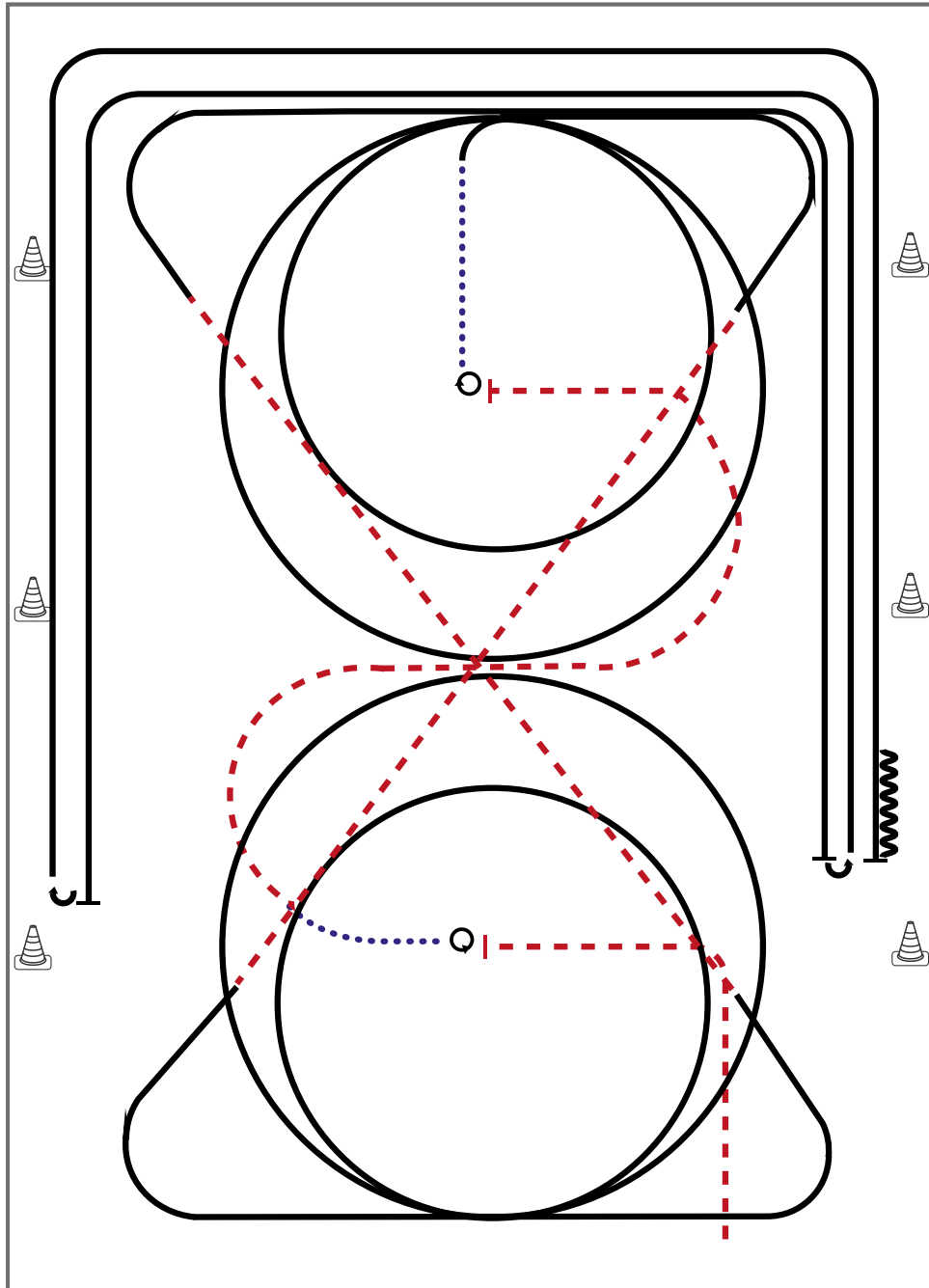

- 1) Trab, Stop, 4 Spins **links**
- 2) Schritt, Trab, Stop, 4 1/4 Spins **rechts**, Schritt
- 3) Galopp (**rechts**) 2 Zirkel, 1. groß, **2. klein**
- 4) Weiter im Galopp durch die Diagonale, Trab
- 5) Galopp (**links**) 2 Zirkel, 1. groß, **2. klein**
- 6) Weiter im Galopp durch die Diagonale, Trab
- 7) Rechtsgalopp, Run Down entlang der langen Seite, Sliding Stop mind. 6 m von der Bande entfernt hinter dem **Mittelmaker**, Roll Back **links**, kein Verharren
- 8) Galopp, Run Down entlang der langen Seite, Sliding Stop mind. 6 m von der Bande entfernt hinter dem **Mittelmaker**, Roll Back **rechts**, kein Verharren
- 9) Galopp, Run Down entlang der langen Seite, Stop hinter dem **Mittelmaker**, Back up mind. 3 m, Verharren

Trab	-----
Galopp	—————
Rückwärts	~~~~~

Der Reiter muss das Kopfstück zur Gebisskontrolle vor dem Richter abnehmen.

LK 1/2 Reining

Erste Westernreiter Union
Deutschland e.V.

Reining Pattern 8

Reining

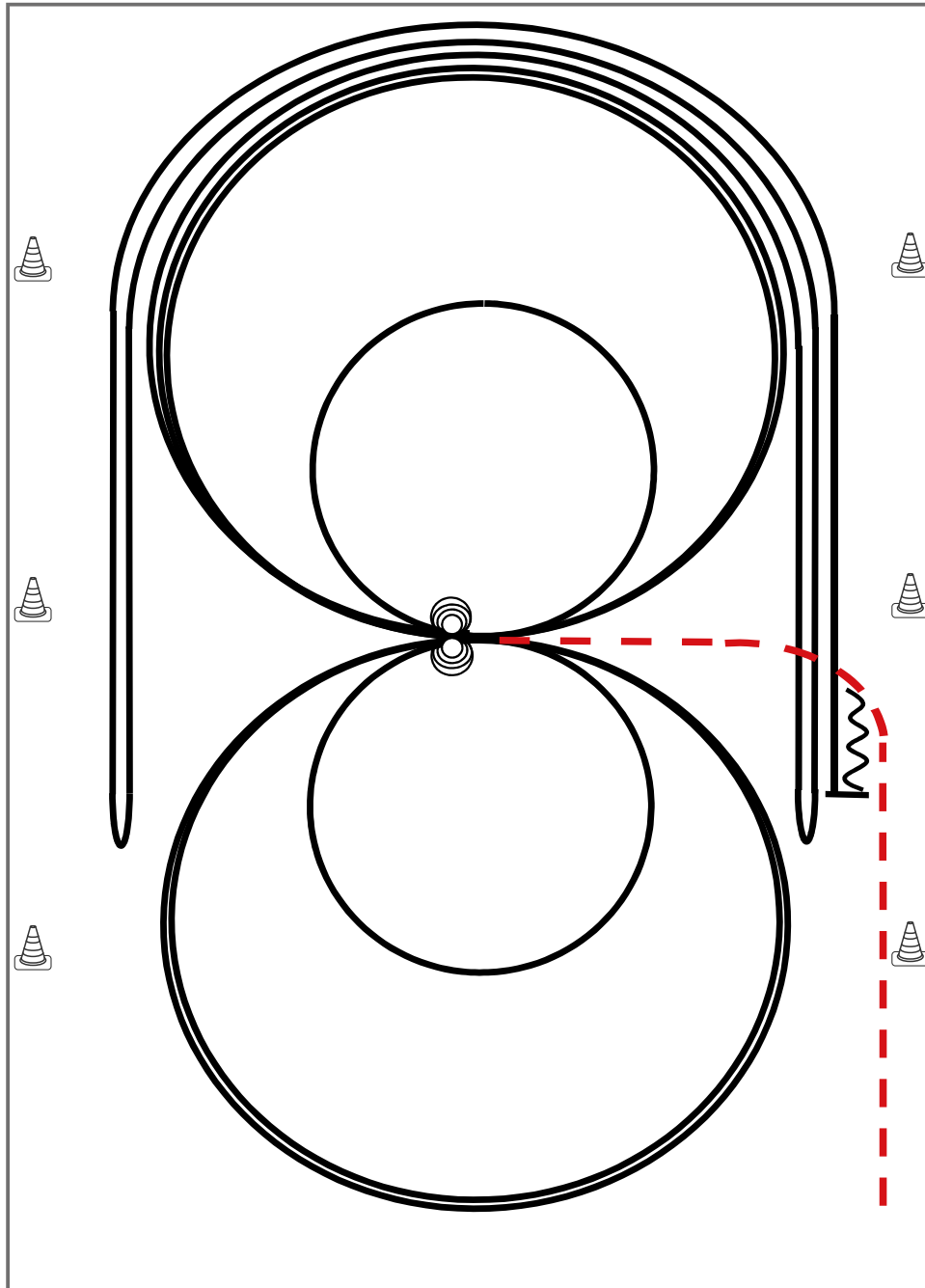

Im Trab zur Mitte der Bahn. Beginn der Aufgabe aus dem Schritt oder aus dem Stand.

- 1) 4 Spins **links**, Verharren
- 2) 4 Spins **rechts**, Verharren
- 3) 3 Zirkel Galopp (**rechts**), 1. groß und schnell, 2. **klein** und langsam, 3. groß und schnell, Galoppwechsel bei X
- 4) 3 Zirkel Galopp (**links**), 1. groß und schnell, 2. **klein** und langsam, 3. groß und schnell, Galoppwechsel bei X
- 5) Galopp (**rechts**) auf dem Zirkel, der nicht geschlossen wird, Run Down entlang der langen Seite, Sliding Stop mind. 6,00 m von der Bande entfernt hinter dem **Mittelmarker**, Rollback **links**, kein Verharren
- 6) Galopp (**links**) auf dem Zirkel, der nicht geschlossen wird, Run Down entlang der langen Seite, Sliding Stop mind. 6,00 m von der Bande entfernt hinter dem **Mittelmarker**, Rollback **rechts**, kein Verharren
- 7) Galopp (**rechts**) auf dem Zirkel, der nicht geschlossen wird, Run Down entlang der langen Seite, Sliding Stop mind. 6,00 m von der Bande entfernt hinter dem **Mittelmarker**, Rückwärtsrichten mind. 3,00 m, Verharren

Der Reiter muss das Kopfstück zur Gebisskontrolle vor dem Richter abnehmen.

Trab	---
Galopp	—
Rückwärts	⋈

Ranch Trail LK 1-3

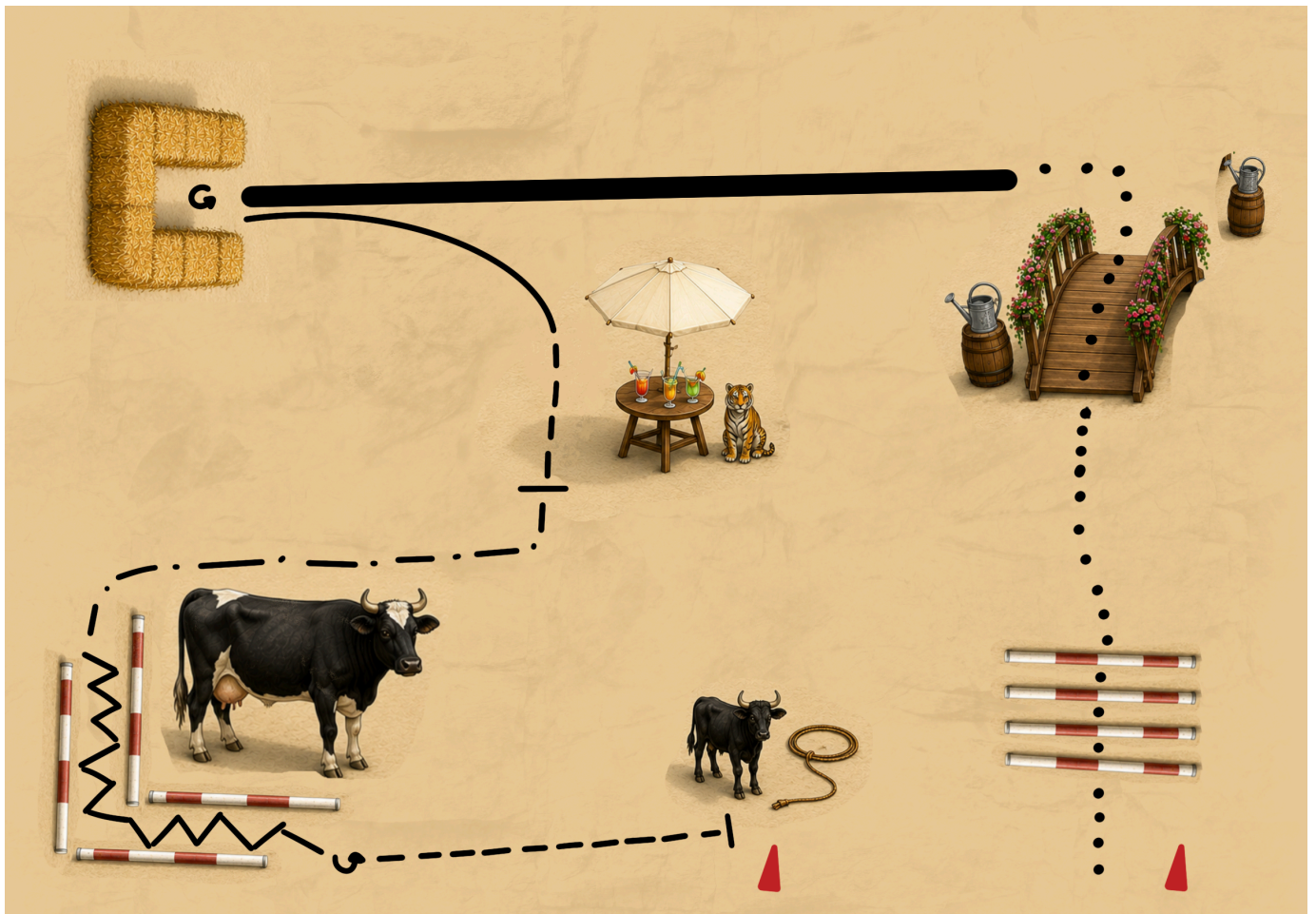

1. Beginnend im Schritt, Schrittstangen
2. Gießkanne aufnehmen, beim Überqueren der Brücke Blumen gießen, Gießkanne abstellen
3. Extended Lope in die Strohballen, Stop
4. 540 Grad Drehung wahlweise links oder rechts rum
5. Lope
6. Jog, Stop
7. Neben dem Tiger absteigen, Ground Tie, einen Shot trinken, wieder aufsteigen
8. Extended Jog
9. Rückwärts durch das L
10. 180 Grad Drehung wahlweise links oder rechts rum
11. Jog, Stop
12. Lasso werfen